



РУКОВОДСТВО

ЭКСПЛУАТАЦИЯ, ОБСЛУЖИВАНИЕ

# ORLAUF ANGEL



Массажное кресло  
для дома с 4D  
технологией массажа

White Edition

**Сервисная поддержка**



**Актуальная инструкция**



## СОДЕРЖАНИЕ

<b>1. Меры безопасности</b>	<b>6</b>
<b>2. Обзор внешнего вида</b>	<b>9</b>
2.1 Вид спереди и внешние детали	9
2.2 Массажный механизм кресла	11
2.3 Динамики массажного кресла	12
2.4 Ароматерапия в массажном кресле	12
<b>3. Сборка</b>	<b>13</b>
3.1 Сборка	13
3.2 Перемещение массажного кресла	26
3.3 Размещение массажного кресла	28
<b>4. Подготовка к использованию</b>	<b>29</b>
4.1 Проверьте пространство вокруг массажного кресла	29
4.2 Убедитесь в отсутствии посторонних предметов в массажном кресле	30
4.3 Включите питание кресла	31
4.4 Убедитесь, что массажные ролики находятся в стационарном положении	31
<b>5. Включение и выключение массажного кресла</b>	<b>32</b>
5.1 Включение массажного кресла	32
5.2 Начало сеанса массажа	33
5.3 Пауза и отключение	33
<b>6. Начало эксплуатации массажного кресла</b>	<b>34</b>
<b>7. Панель быстрого доступа</b>	<b>35</b>
<b>8. Управление массажным креслом</b>	<b>38</b>
8.1 Главное меню	38
8.2 Автоматический массаж	40
8.3 Ручной массаж	42
8.4 Позиции	44
8.5 Настройки	45
8.6 Персонализированный массаж	45
8.7 Избранное	46
8.8 Проверка показателей здоровья	47
8.9 Интеллектуальное сканирование	49
8.10 Ручная настройка высоты плеч	49
8.11 Спящий режим	50
8.12 Ионизация	51
8.13 Фиксация	51
8.14 Голосовое управление	51
<b>9. Чистка и уход</b>	<b>53</b>
9.1 Уход за обивкой из искусственной кожи	53
9.2 Уход за пластиковыми частями кресла	54
<b>10. Анализ и устранение неисправностей</b>	<b>55</b>

<b>11. Порядок заземления</b>	<b>56</b>
<b>12. Спецификация</b>	<b>57</b>
<b>13. Комплектация</b>	<b>58</b>
<b>14. Гарантия</b>	<b>59</b>

## РУКОВОДСТВО ПО СБОРКЕ, ЭКСПЛУАТАЦИИ И ОБСЛУЖИВАНИЮ

Уважаемый покупатель!

Поздравляем с удачным приобретением! Вы купили массажное кресло Orlauf Angel, которое сочетает в себе передовые технологии и современный дизайн. Регулярное использование этого кресла поможет вам улучшить самочувствие и снять накопившееся напряжение.

Прежде чем приступить к эксплуатации массажного кресла, внимательно изучите данное руководство, чтобы ознакомиться с его техническими и функциональными особенностями. Обязательно сохраняйте данную инструкцию, чтобы всегда иметь под рукой перечень всех функций и правила эксплуатации. Обращаем внимание на обязательное соблюдение правил безопасности при использовании кресла.

Если у вас возникли какие-либо вопросы по эксплуатации массажного кресла, свяжитесь со службой технической поддержки или уполномоченным дилером, у которого вы его приобрели.



*Внимательно прочитайте всю инструкцию перед использованием данного продукта. Сохраняйте ее для дальнейшего использования.*

## 1. МЕРЫ БЕЗОПАСНОСТИ

При использовании массажного кресла необходимо строго соблюдать основные меры предосторожности, изложенные ниже. Это снизит риск возникновения травм и поражения электрическим током.

**Внимательно прочитайте следующую информацию перед использованием массажного кресла:**

- осторожно вставляйте вилку кресла в электрическую розетку, чтобы избежать риска возгорания или поражения электрическим током;
- для бесперебойной работы массажного кресла настоятельно рекомендуется использовать сетевой фильтр;
- не используйте массажное кресло в местах с высокой влажностью воздуха, например, в сауне, в парной, возле бассейна, в ванной комнате, возле отопительных приборов и т.д.;
- не используйте кресло вне помещений и в местах с прямым солнечным светом;
- всегда отключайте вилку питания от электрической розетки сразу после завершения использования массажного кресла, чтобы предотвратить его повреждение при перебоях в подаче электроэнергии;
- никогда не подключайте и не отключайте вилку питания от розетки мокрыми руками;
- не оставляйте кресло без присмотра, если его используют люди с ограниченными возможностями или дети, либо если оно установлено в месте их нахождения;
- используйте массажное кресло только по прямому назначению, как описано в данной инструкции;
- кресло предназначено для использования только одним человеком одновременно;
- не используйте никакие дополнительные аксессуары, кроме рекомендованных производителем;
- не вставайте, не садитесь и не прыгайте на секции для ног, спинке, и подлокотника кресла; это может привести к травмам или неисправности оборудования;
- всегда своевременно очищайте массажное кресло от загрязнений, пыли и мусора;
- не вставляйте посторонние предметы в отверстия и ниши массажного кресла;
- не тяните за кабель питания, чтобы отключить или передвинуть массажное кресло;
- перед включением массажного кресла проверьте, чтобы возле него не было детей, животных или предметов, которые могут попасть под движущиеся части;
- если во время работы отключилось питание, переведите выключатель питания в положение «0» и затем отключите вилку от розетки; это предотвратит любые проблемы во время повторного включения питания;

- если вы обнаружили какие-либо разрывы в обшивке кресла, обратитесь в сервисный центр и немедленно прекратите использование массажного кресла;
- это массажное кресло предназначено для домашнего использования и не может использоваться в других целях;
- проконсультируйтесь с врачом, если у вас есть возможные противопоказания к использованию массажного кресла;
- проконсультируйтесь с врачом перед использованием массажного кресла, если вы беременны, проходите медицинское лечение, используете электронные медицинские импланты, например, кардиостимулятор;
- проконсультируйтесь с врачом, если у вас есть одно из следующих заболеваний: злокачественные опухоли, болезни сердца, боли в пояснице, искривление или травмы позвоночника, остеопороз или хронические заболевания в состоянии рецидива;
- если вы испытываете боль при использовании массажного кресла, немедленно прекратите массаж и проконсультируйтесь с врачом;
- никогда не используйте массаж на опухших или воспаленных частях тела;
- не используйте массажное кресло более 30 минут за 1 сеанс;
- не используйте массажное кресло в помещениях, где применяются аэрозольные распылители (спреи) или есть большая концентрация кислорода;
- это массажное кресло не является медицинским оборудованием и предназначено для обеспечения комфортного массажа и отдыха; поэтому кресло не может заменить полноценное медицинское лечение;
- никогда не используйте массажное кресло с пережатыми воздушными шлангами; не допускайте засорения воздушных шлангов и проникновения внутрь волос и любых других посторонних предметов;
- проверяйте контакт кожи с нагреваемыми зонами кресла, чтобы снизить риск получения травм; возникновение сбоев в работе нагревательного элемента и его чрезмерный нагрев могут привести к серьезным ожогам;
- перегрев может быть признаком неправильного использования массажного кресла; если это произошло, немедленно выключите кресло и выньте вилку из розетки;
- перед использованием массажного кресла снимите с себя все украшения, часы и другие аксессуары, а также убедитесь, что в карманах нет никаких предметов;
- держите детей подальше от выдвижной секции для ног и других подвижных частей.



**Внимание:**

- не садитесь в кресло в мокрой одежде и не допускайте попадания на него жидкости;
- не допускайте контакта внешней поверхности кресла с колющими и режущими предметами;
- никогда не снимайте чехол кресла и не пытайтесь отремонтировать кресло самостоятельно.

## 2. ОБЗОР ВНЕШНЕГО ВИДА

### 2.1 Вид спереди и внешние детали



Рисунок 1 — Внешние детали массажного кресла



Рисунок 2 — Внешние детали массажного кресла

## 2.2 Массажный механизм кресла

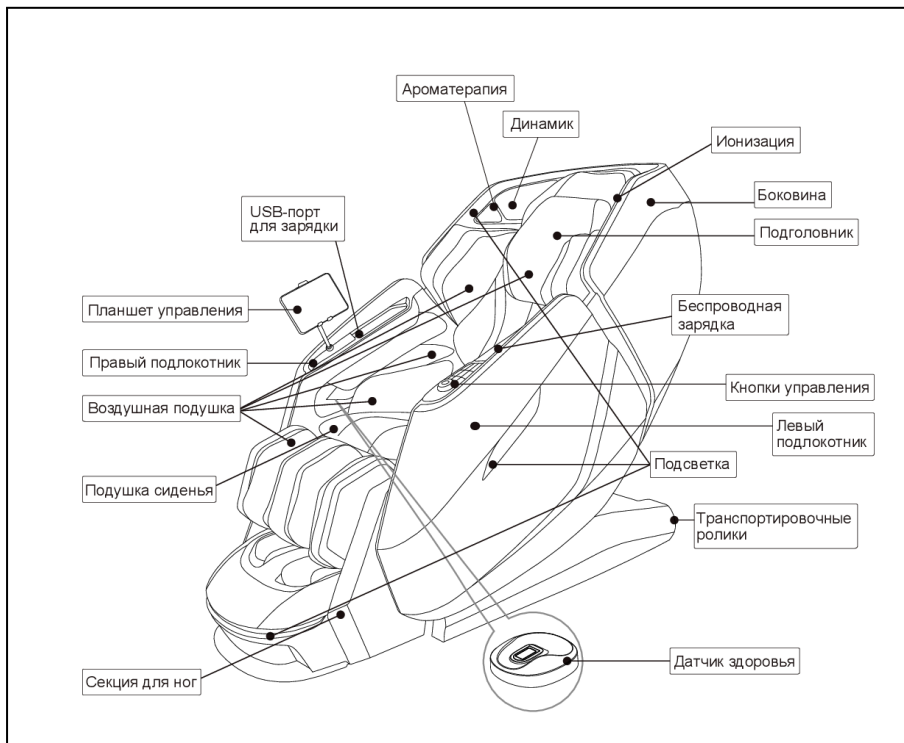

Рисунок 3 — Детали массажного механизма

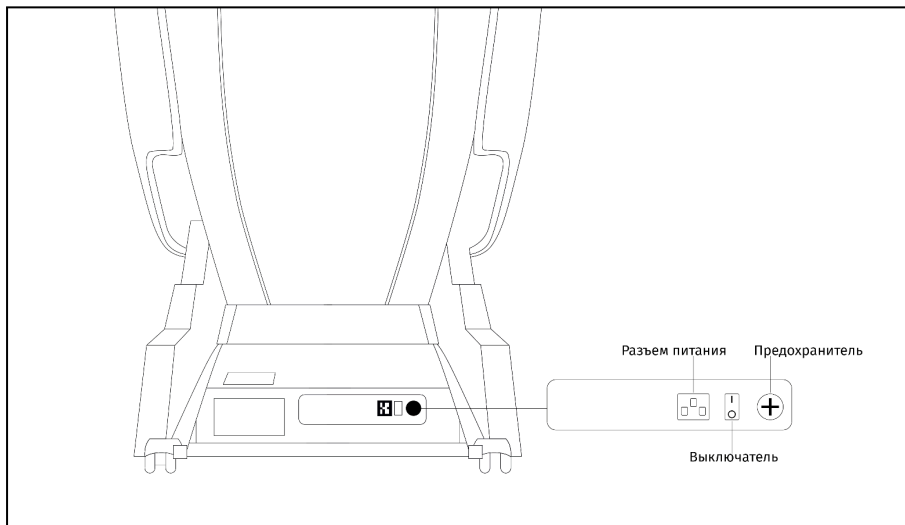
## 2.3 Динамики массажного кресла

На вашем смартфоне в меню соединения по Bluetooth найдите устройство Orlauf Angel и подключитесь к нему. Так вы сможете проигрывать музыку со смартфона через встроенные колонки массажного кресла.

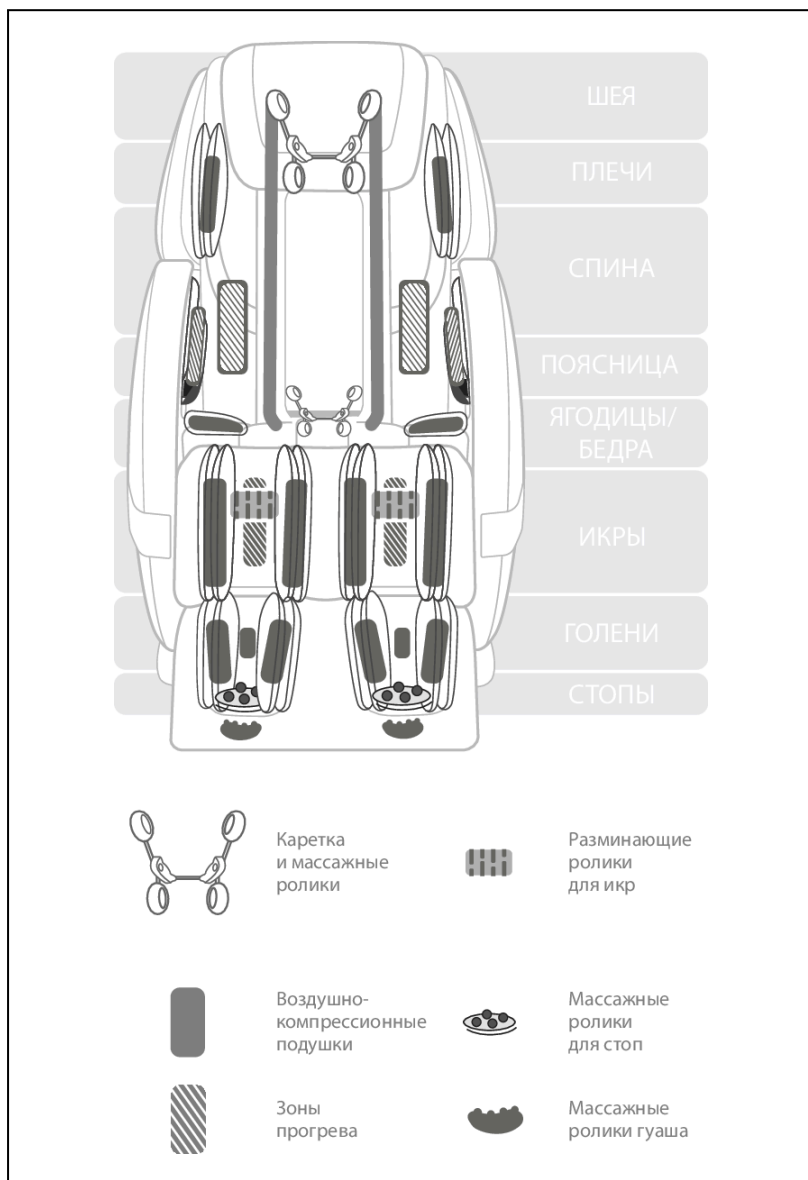

Рисунок 4 — Динамики массажного кресла подключаются по Bluetooth



По умолчанию код для подключения отсутствует.

**Примечание:** динамики кресла с помощью Bluetooth могут подключаться одновременно только к одному устройству.

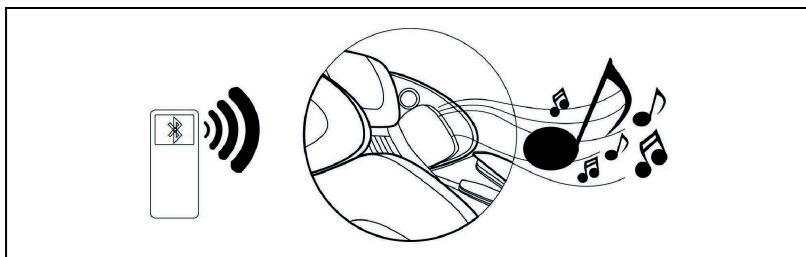
## 2.4 Ароматерапия в массажном кресле



Рисунок 5 — Ароматерапия в массажном кресле

## 3. СБОРКА

### 3.1 Сборка

#### Распаковка и подготовка к сборке.

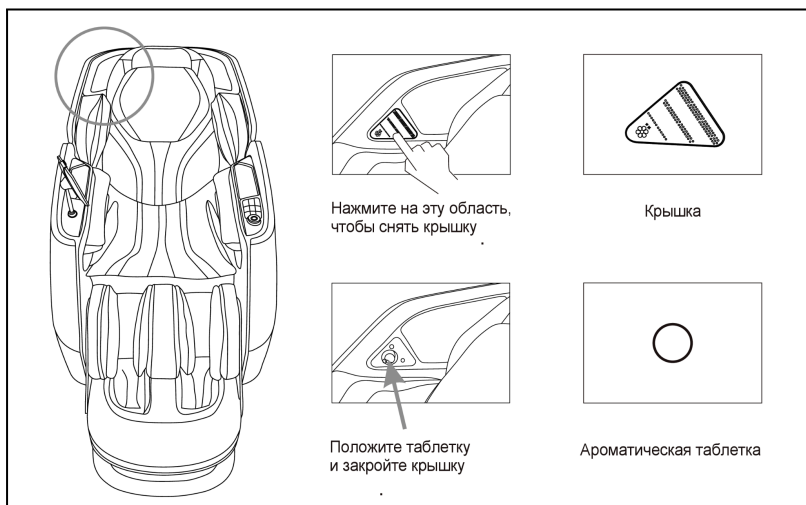
Достаньте секцию для ног, основной корпус и аксессуары из упаковочной коробки.



Рисунок 6 — Распаковка секции для ног

Достаньте принадлежности и другие детали из коробки. Извлеките корпус массажного кресла с помощью не менее чем двух человек, как показано на рисунке.



Рисунок 7 — Распаковка корпуса массажного кресла

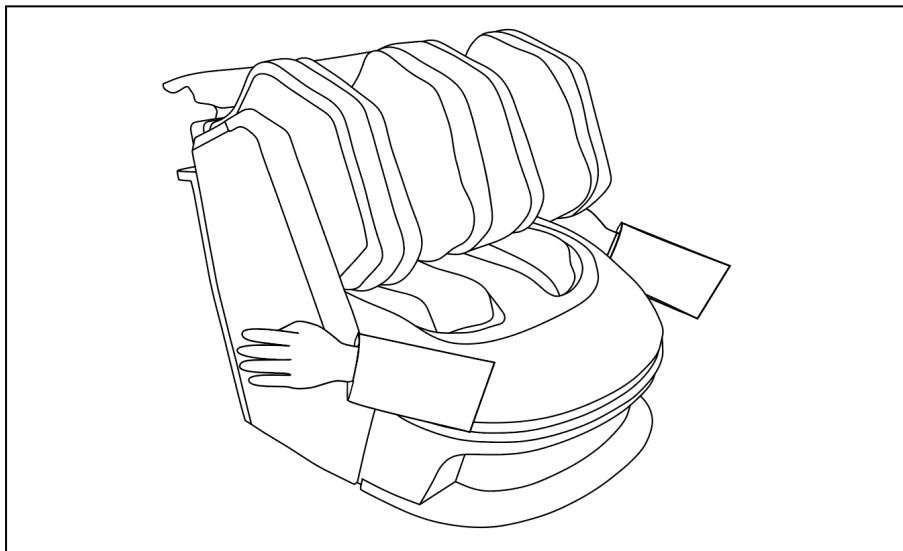

**Примечание:** один человек держится обеими руками за ручку спинки, а другой обеими руками держится за обе стороны нижней части кресла.

Проверьте комплектацию.

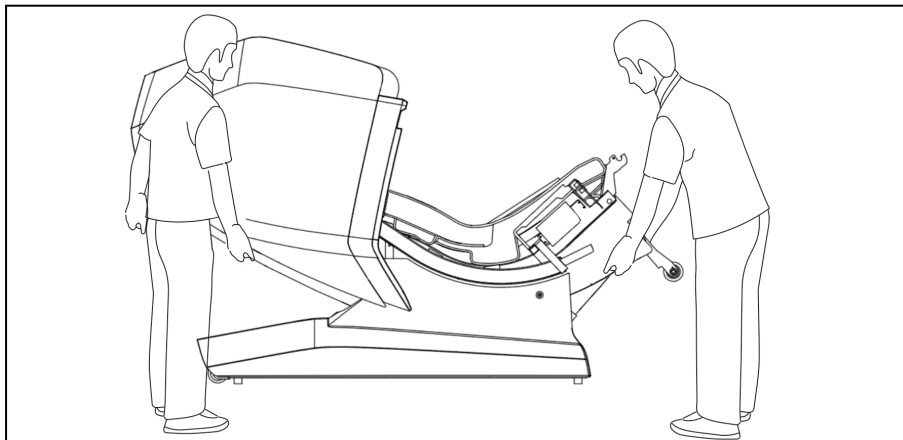

Рисунок 8 – Проверка комплектации



Рисунок 9 – Левая и правая боковины

## Установите массажное кресло на место.

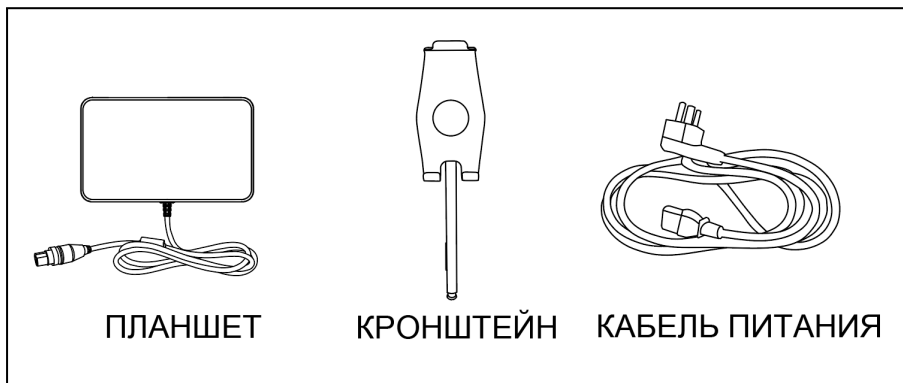
1. Вставьте один конец кабеля в разъем питания, другой конец вставьте в розетку. Переключите тумблер рядом с разъемом питания.



Рисунок 10 — Подключение массажного кресла к питанию



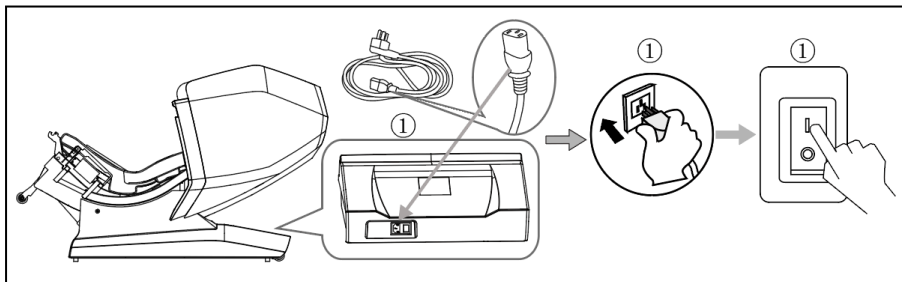

Рисунок 11 — Подключение массажного кресла к питанию

**2.** Переведите кресло в вертикальное положение. Для этого подключите консоль, а затем нажмите кнопку Вкл  на планшете.

Кресло автоматически перейдет в вертикальное положение.

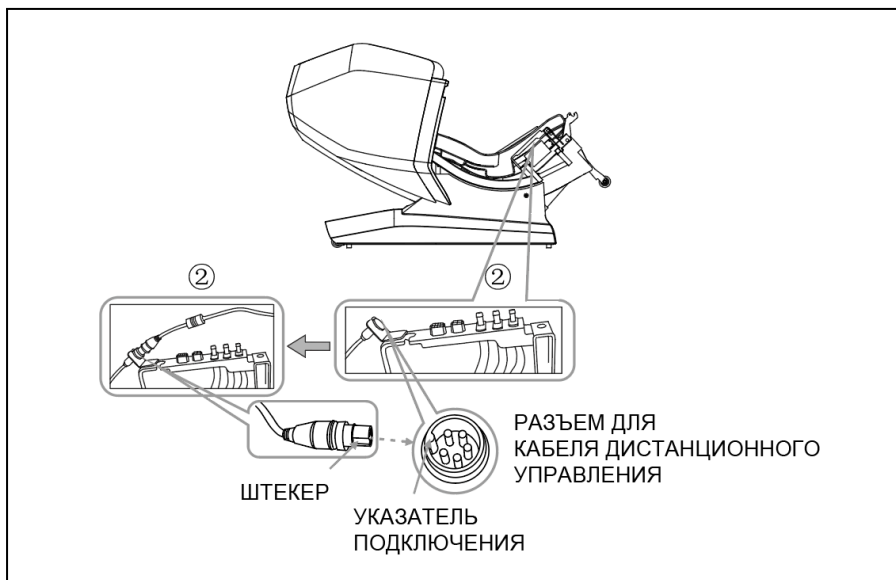

Рисунок 12 — Установка планшета

**3.** Вставьте штекер разъема в гнездо кабеля, затем плотно закрутите гайку.

После установки спинки в исходное положение, пожалуйста, переключите тумблер и отключите питание.

### Установите левую и правую боковину.

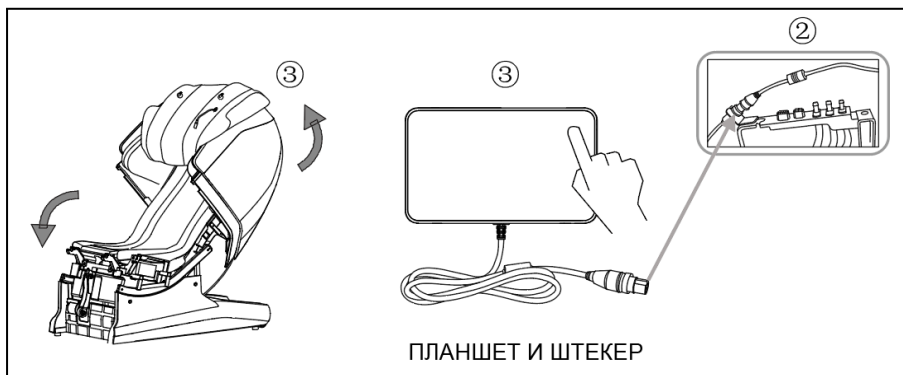
1. Открутите четыре винта М6\*20 на передней части железной рамы с обеих сторон сиденья.



Рисунок 13 — Установка левой и правой боковины

2. Расположите правую боковину вплотную к каркасу кресла, вставьте связку проводов на выступе кресла в разъем для связки проводов.
3. Соедините связку проводов в сиденье с разъемом.
4. Вставьте воздушные трубки в штуцер по цветам.
5. Вставьте штифт в направляющую в корпусе.
6. Металлическую скобу в боковине заведите в раму, и опустите вниз до упора. Соедините болтами боковину и корпус.
7. Для установки левой боковины выполните описанные выше действия, на левой боковине отсутствует связка проводов.



Рисунок 14 — Установка левой и правой боковины

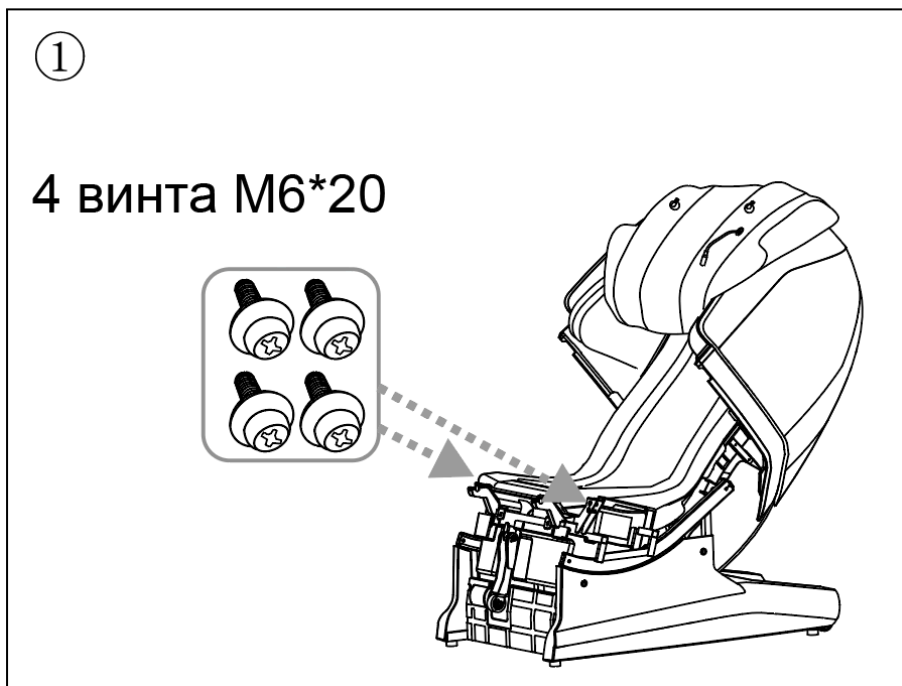

**Примечание:** не сжимайте воздушную трубку во время установки, иначе это приведет к утечке воздуха или к тому, что воздушная подушка не будет надуваться.

Проверьте, надежно ли соединены крепежная пластина и связка проводов. Неправильное соединение может привести к отрыву подлокотника или неработоспособности ручного управления, динамика и Bluetooth.

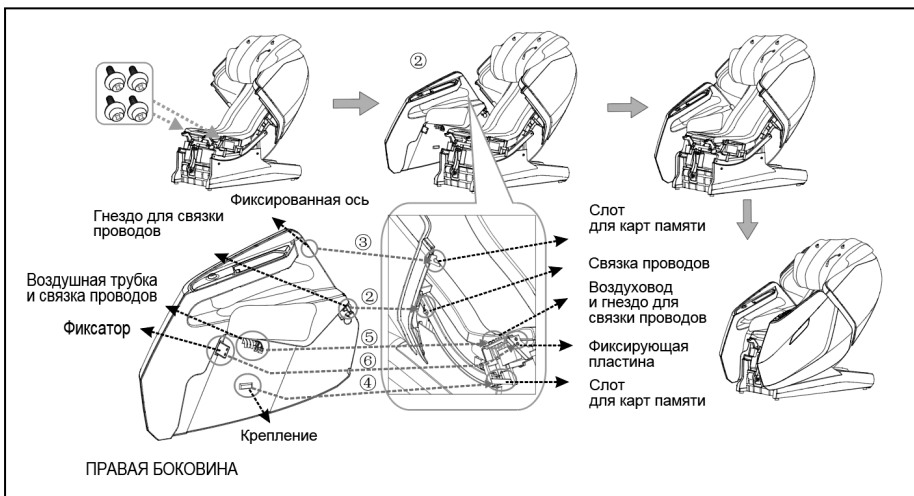
## Установите секцию для ног.

### 1. Прикрутите крепежные уши секции для ног.



Рисунок 15 — Установка секции для ног



Рисунок 16 — Установка секции для ног

2. Вставьте связку проводов в разъем.

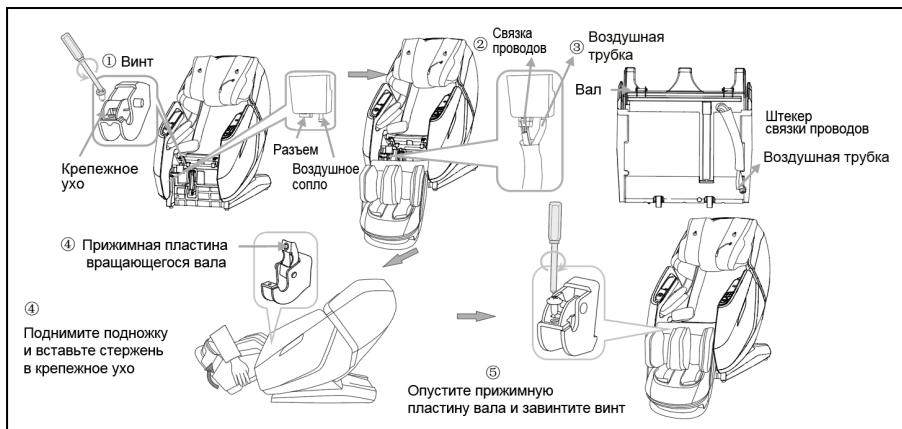
3. Надежно соедините воздушную трубку секции для ног с воздушной трубкой каркаса.

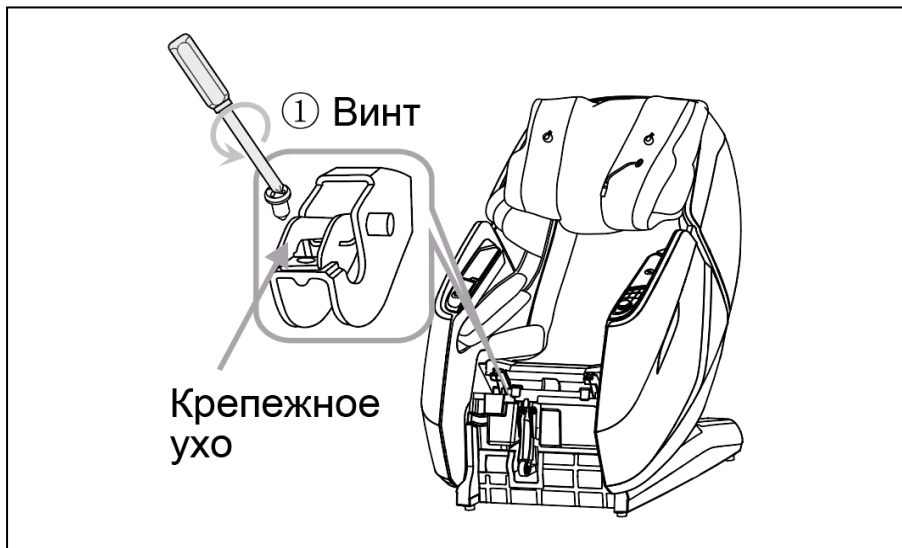

Рисунок 17 — Установка секции для ног



Рисунок 18 — Установка секции для ног

4. Накиньте валы на крепежное ухо.

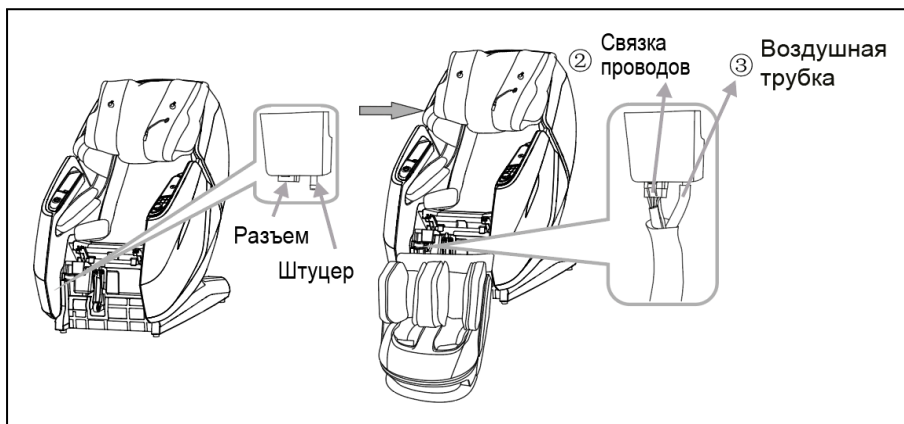

Рисунок 19 — Установка секции для ног

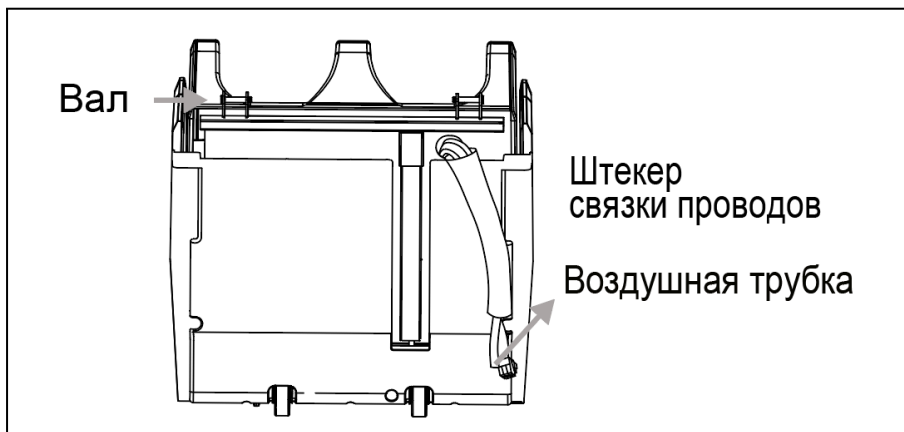
5. Закрутите винт.



Рисунок 20 — Установка секции для ног



**Примечание:** при соединении воздуховода и жгута проводов не следует наматывать воздуховод и жгут проводов вместе.

## Установите кронштейн планшета.

1. Вставьте стержень кронштейна планшета в гнездо на правом подлокотнике до щелчка. Вставьте его в соответствии с формой кронштейна и формой отверстия для крепления, пока нижний винт кронштейна не будет закреплен на месте.
2. Вставьте планшет в подставку.



Рисунок 21 — Установка кронштейна планшета

**Подсоедините воздушные трубки и нагревательный провод. Установите подушку спинки сиденья.**

Соедините часть сиденья и воздушную трубку поясной воздушной подушки; подсоедините нагревательный провод для поясницы; соедините застежку-молнию на подушке спинки.

1. На верхнем торце подушки спинки сиденья подсоедините две воздушные трубки и два сопла для подачи воздуха.
2. К сиденью и подушке спинки сиденья подсоедините нагревательный шнур.

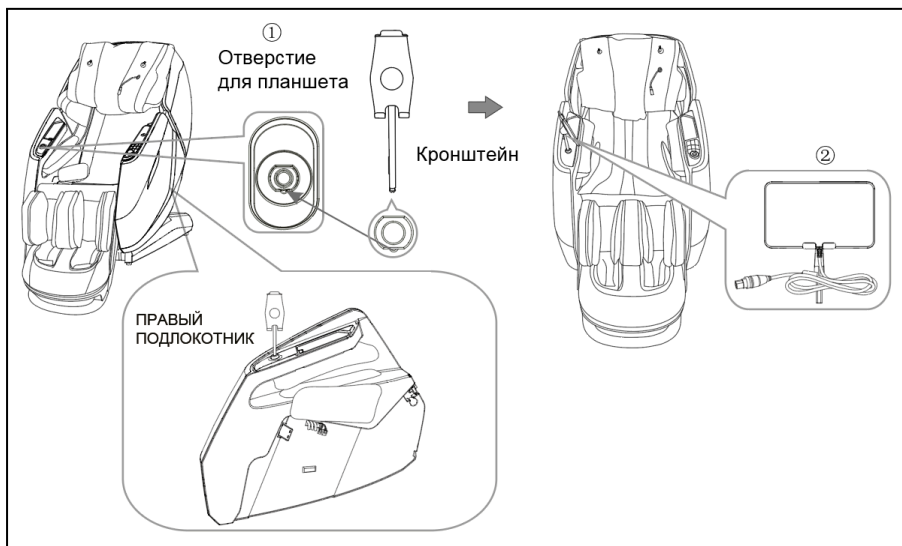

Рисунок 22 — Подключение воздушных трубок к нагревательному проводу

3. Соедините накидку массажного кресла и корпус массажного кресла молнией.

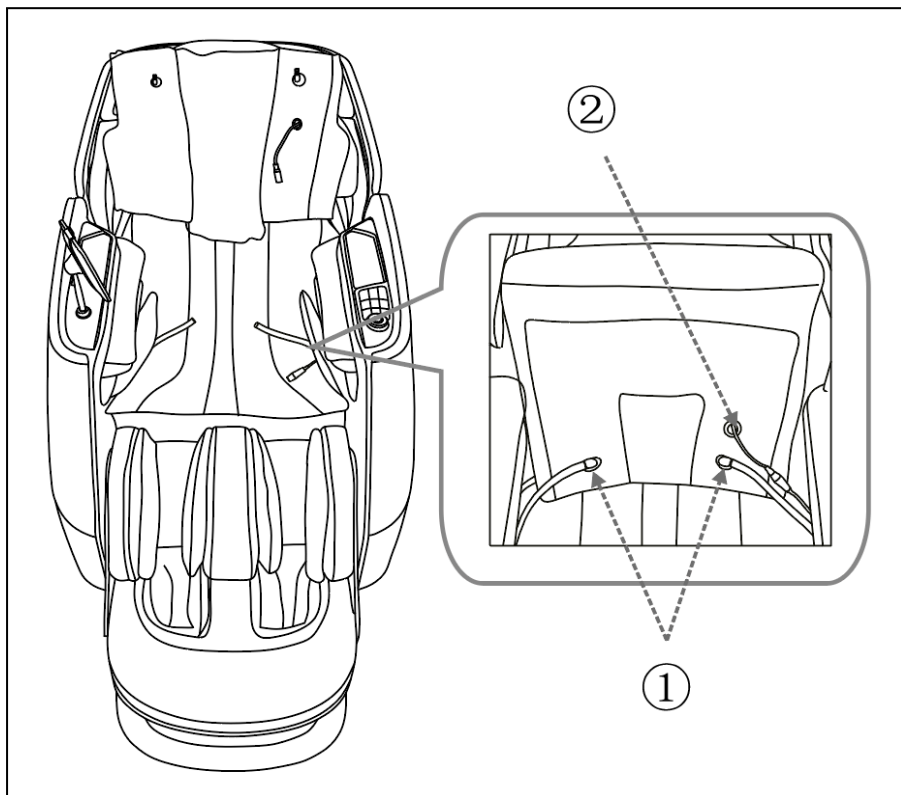

Рисунок 23 — Соединение накидки с корпусом массажного кресла

4. Накидка соединяется с передней стороной сиденья с помощью молнии.
5. Закрепите липучку между секцией для ног и передней стороной сиденья.
6. Передняя сторона накидки соединяется молнией с секцией для ног.

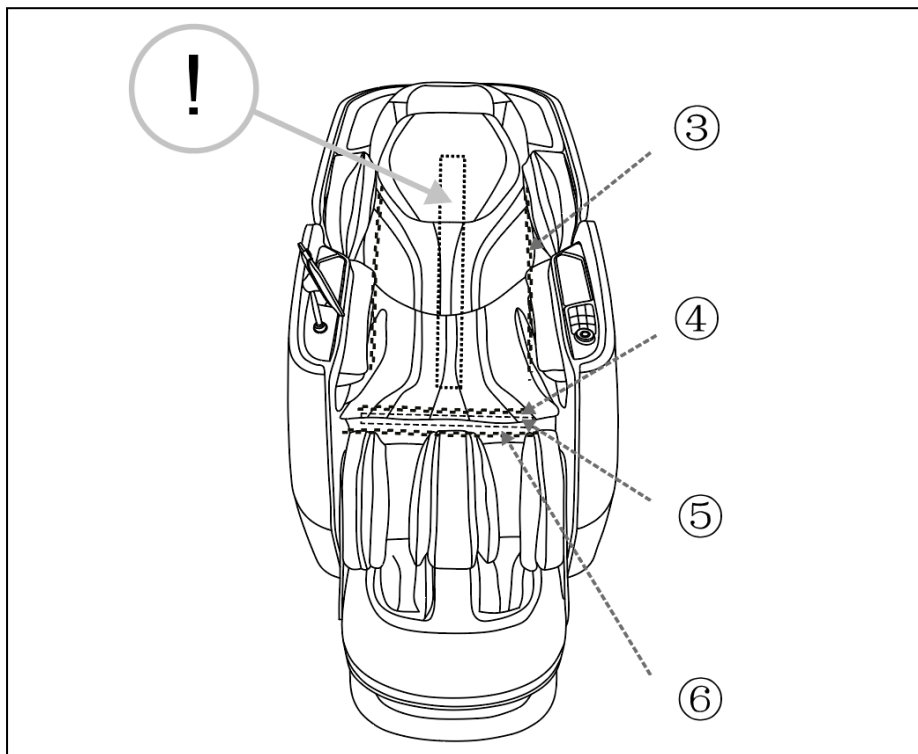

**Внимание!** При установке накидки следует обратить внимание на то, что среднее положение кожаной подушки спинки совпадает со средним положением спинки кресла.

### 3.2 Перемещение массажного кресла

Массажное кресло тяжелое и габаритное, поэтому не рекомендуется перемещать его в одиночку.

#### Вариант 1: перемещение с помощью транспортировочных роликов

При перемещении кресла один человек должен поддерживать его за спинку, другой — за секцию ног. Отклоните таким способом кресло на 45 градусов, пока оно не встанет на транспортировочные ролики.

Не отклоняйте спинку слишком сильно, кресло может опрокинуться и придавить человека.



Рисунок 24 — Перемещение массажного кресла с помощью транспортировочных роликов

#### Вариант 2: без использования транспортировочных роликов

Крепко ухватитесь правой рукой за нижнюю часть кресла (за опору), левой рукой держите нижнюю часть спинки кресла. Поднимите его и переместите.

Обратите внимание, что вес кресла достаточно большой, поэтому для перемещения нужно как минимум два человека. Есть риск сорвать спину, будьте аккуратны.

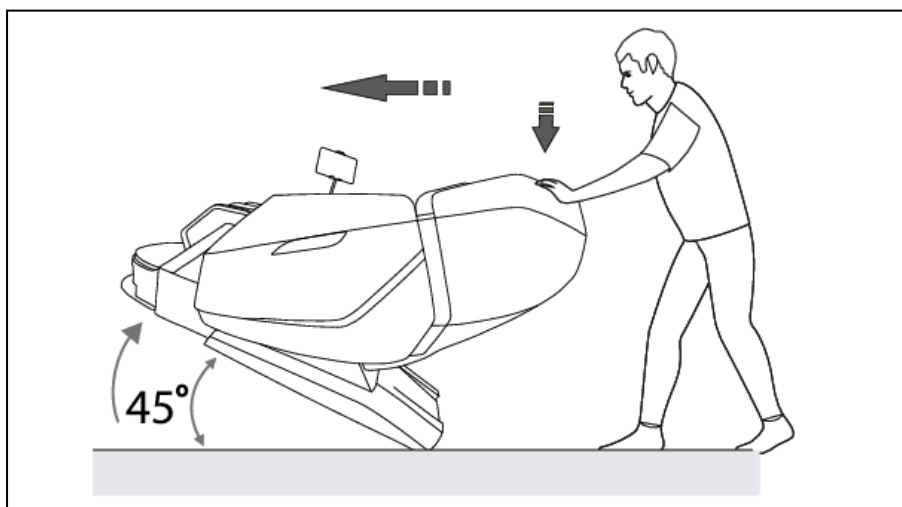

Рисунок 25 — Перемещение массажного кресла без использования транспортировочных роликов

**Примечание:**

- перед тем как перемещать кресло, убедитесь, что оно отключено от сети;
- не тащите и не толкайте кресло, пока оно не установлено в нужное место;
- при перемещении не держитесь за пластиковые части или за модуль питания. Можно повредить кресло;
- не перемещайте кресло, если в нем кто-то сидит;
- можно подложить коврик под транспортировочные ролики, если боитесь поцарапать пол.

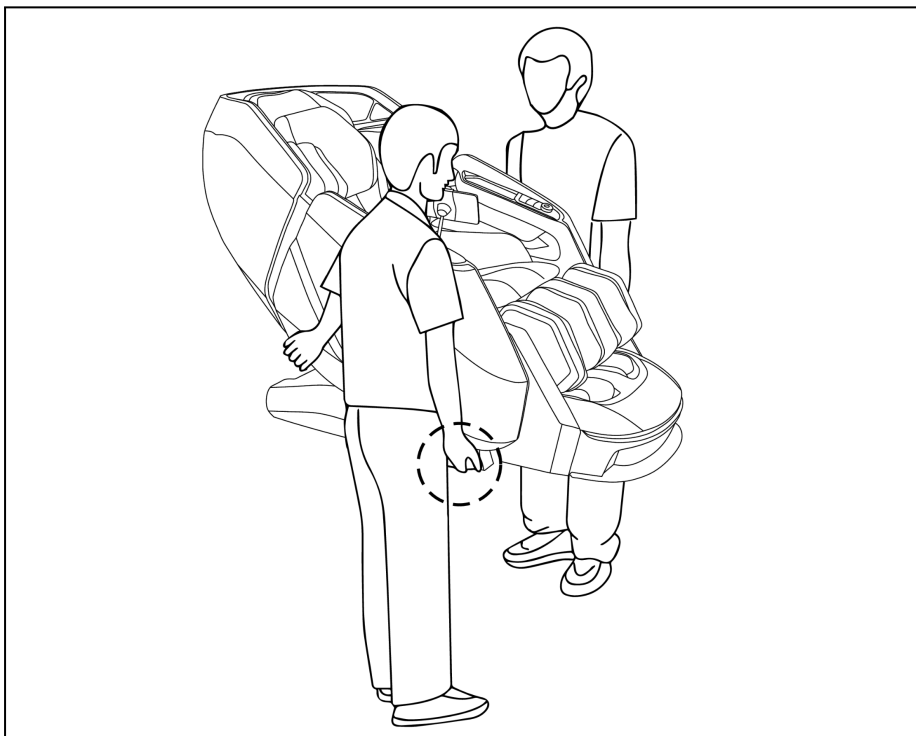

### 3.3 Размещение массажного кресла

Установите кресло не менее чем в 1 см от стены, а перед креслом оставьте 50 см свободного пространства.



Рисунок 26 — Размещение массажного кресла

#### **Примечание:**

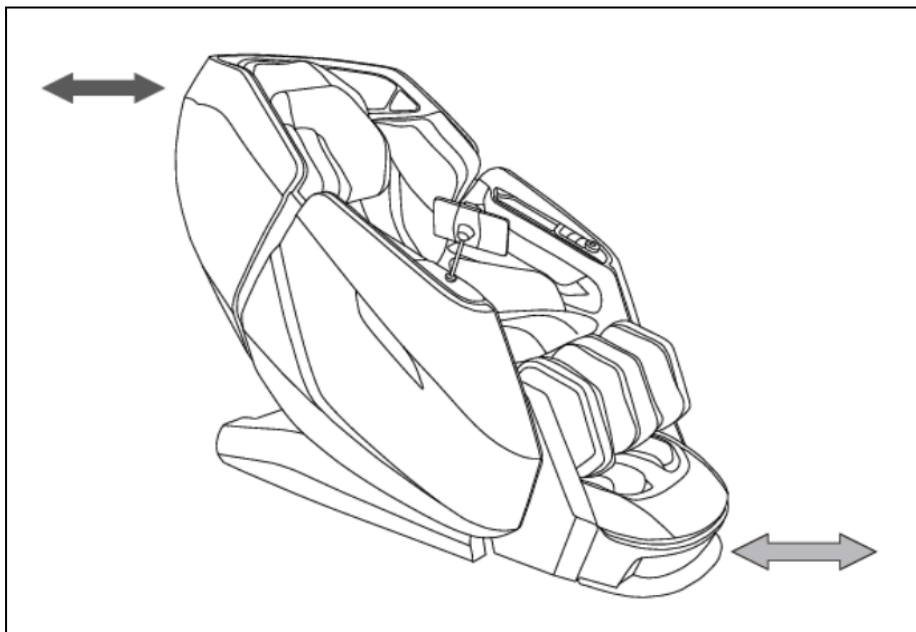

- не ставьте кресло в помещениях с высокой влажностью (саунах, ваннных комнатах);
- поверхность пола должна быть ровной и нескользкой;
- не используйте в запыленных помещениях, помещениях с температурой выше 40 °С, рядом с раскаленными объектами (например, рядом с плитой или духовкой).

## 4. ПОДГОТОВКА К ИСПОЛЬЗОВАНИЮ

### 4.1 Проверьте пространство вокруг массажного кресла

Убедитесь, что рядом с креслом нет маленьких детей, домашних животных или других объектов.



Рисунок 27 - Перед массажным креслом и за ним не должно быть посторонних предметов, домашних животных и детей

## 4.2 Убедитесь в отсутствии посторонних предметов в массажном кресле

- Перед тем как приступить к массажу, убедитесь, что между любыми его частями нет посторонних предметов.
- Не размещайте руки, ладони или голову между спинкой кресла и внутренней поверхностью накидки спинки.
- Не сажайте домашних животных на массажное кресло, его спинку или подлокотники.

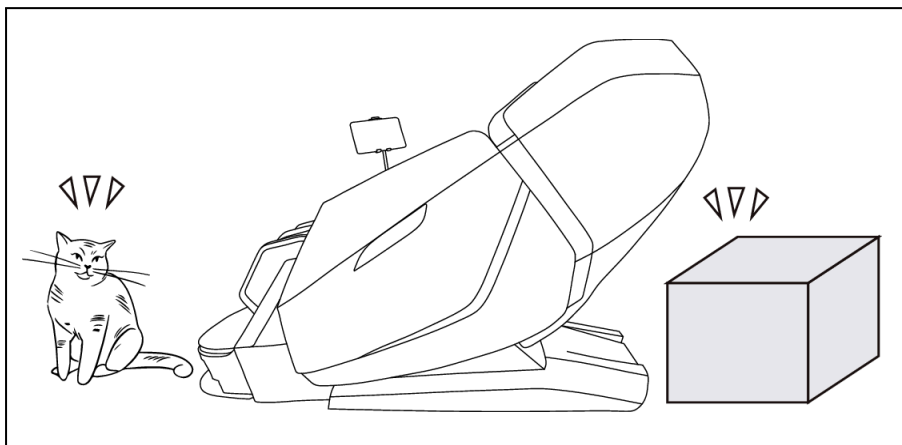

Рисунок 28 - Части массажного кресла, в которые могут попасть посторонние предметы

### 4.3 Включите питание кресла

1. Вставьте разъем питания в розетку блока сетевого выключателя.
2. Вставьте вилку шнура питания в сетевую розетку.
3. Переверните переключатель в положение «I».

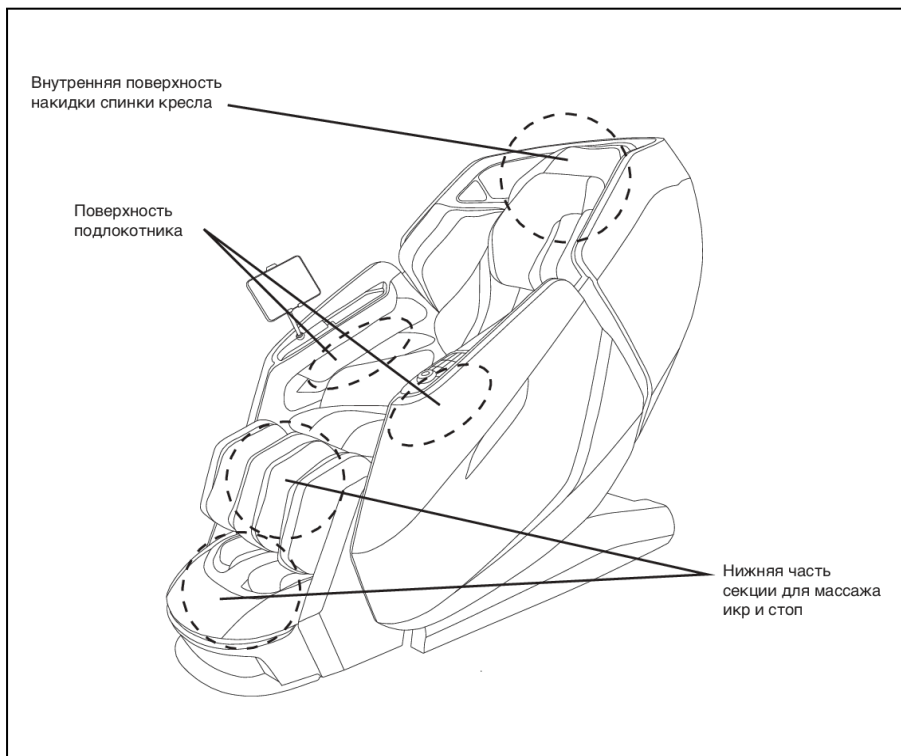

Рисунок 29 — Правильное включение массажного кресла

### 4.4 Убедитесь, что массажные ролики находятся в стационарном положении

Если ролики находятся не в стационарном положении, нажмите кнопку «Вкл» на планшете управления, чтобы вернуть ролики в стационарное положение.

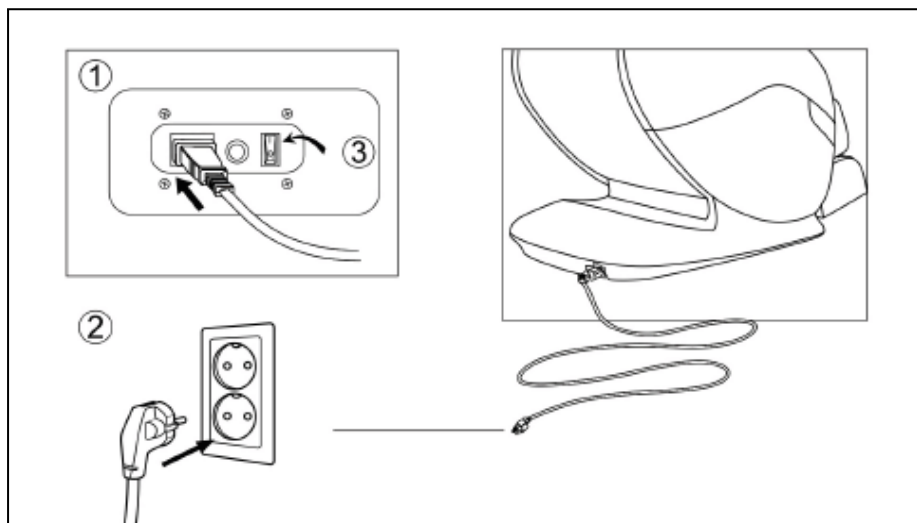

Рисунок 30 — Правильное положение роликов

## 5. ВКЛЮЧЕНИЕ И ВЫКЛЮЧЕНИЕ МАССАЖНОГО КРЕСЛА

### 5.1 Включение массажного кресла

Убедитесь, что кнопка на задней панели питания находится в положении «0». Вставьте штепсель кабеля питания в разъем кресла. Убедитесь, что он не болтается в гнезде. Затем подключите кабель питания к розетке. Переключите кнопку питания в положение «I».



**Внимание!** Не трогайте кабель питания, розетку или разъем мокрыми или влажными руками!



Рисунок 31 — Подключение массажного кресла

## 5.2 Начало сеанса массажа

Сядьте в кресло. Для включения зажмите кнопку Вкл/Выкл на 1 секунду (кнопки управления и быстрого доступа к функциям расположены на левом подлокотнике).

## 5.3 Пауза и отключение

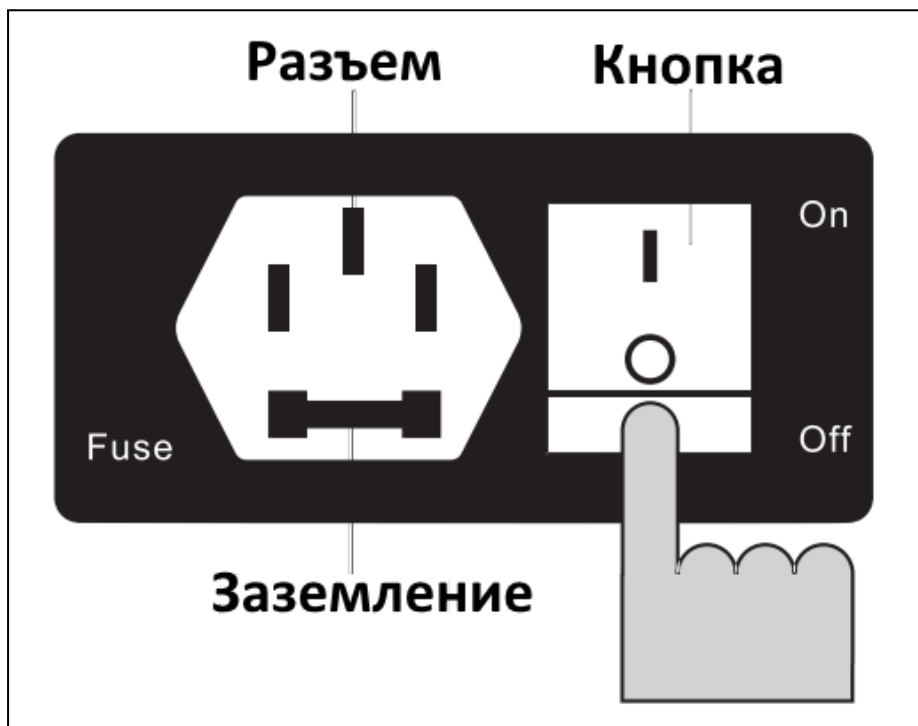
- **Принудительная остановка.** Нажмите на значок «II» на экране или на кнопку «II» на панели быстрого доступа на подлокотнике. Для повторного запуска массажа снова нажмите эту кнопку.
- **Окончание массажа.** Нажмите значок для остановки работы кресла. Не покидайте кресло до полного поднятия спинки и полного опускания секции для ног.
- После полного выключения кресла отключите питание, нажав кнопку на задней панели.

## 6. НАЧАЛО ЭКСПЛУАТАЦИИ МАССАЖНОГО КРЕСЛА

Массажное кресло оснащено функцией автоматического определения длины ног при регулировке угла наклона секции для ног.

Не ставьте ноги на наружную крышку секции для ног. Это может помешать правильному определению длины ног и привести к тому, что секция для ног не сможет полностью втянуться.



Рисунок 32 — Не ставьте ноги на наружную крышку секции для ног

В автоматическом программном интерфейсе планшета есть функция напоминания о защите от зажима.

Блок питания оснащен системой защиты от зажима. Если на крышку блока питания оказывается давление посторонним предметом, спинка кресла автоматически прекратит опускаться. Движение спинки возобновится только после устранения давления.

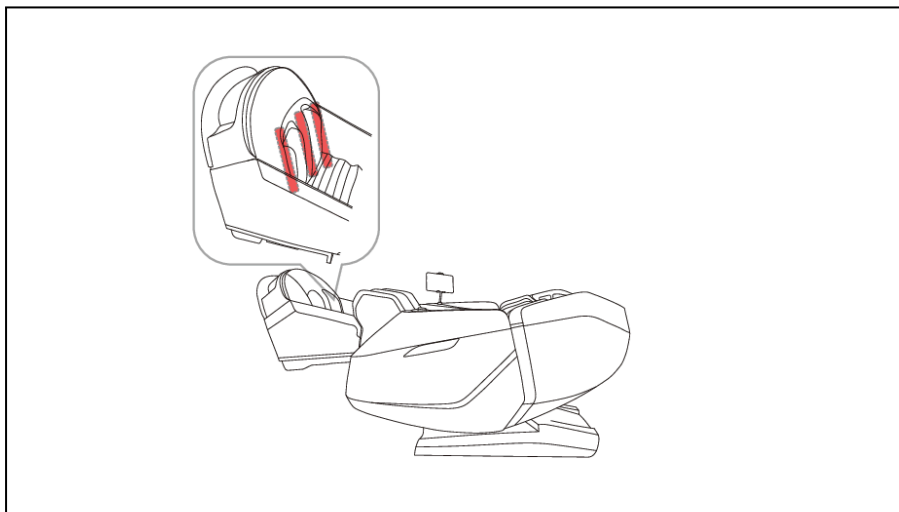

**Примечание:** при включении питания массажное кресло следует полностью перезагрузить, повторно включив его. Это необходимо для корректной активации функции защиты от зажима.

## 7. ПАНЕЛЬ БЫСТРОГО ДОСТУПА



Рисунок 33 — Панель быстрого доступа



В режиме ожидания нажмите эту кнопку и удерживайте ее в течение 2 секунд, чтобы включить массажное кресло.

В режиме "ВКЛЮЧЕНО" нажмите и удерживайте эту кнопку в течение 2 секунд, чтобы выключить кресло и выполнить сброс настроек.

В режиме "ВКЛЮЧЕНО" нажмите эту кнопку, чтобы войти в автоматические программы.



Вращение ручки по часовой стрелке активирует режим "4D+" на обеих каретках.

Вращение ручки против часовой стрелки активирует режим "4D-" на обеих каретках.



В состоянии "ON" нажмите эту кнопку, чтобы поставить массаж на паузу.

Индикатор подсветки станет красным. Нажмите еще раз, чтобы возобновить массаж; индикатор подсветки станет белым.



В режиме "ВКЛЮЧЕНО" нажмите эту кнопку для выбора первого, второго или третьего уровня прогрева, либо для отключения прогрева.



Нажмите эту кнопку для включения Zero-G. Повторное нажатие выключит режим.



В состоянии "ON" нажмите эту кнопку, чтобы выдвинуть секцию для ног. Отпустите кнопку, чтобы остановить секцию для ног.



В состоянии "ON" нажмите эту кнопку, чтобы задвинуть секцию для ног. Отпустите кнопку, чтобы остановить секцию для ног.



В состоянии "ON" нажмите эту кнопку, чтобы поднять секцию для ног. Отпустите кнопку, чтобы остановить секцию для ног.



В состоянии "ON" нажмите эту кнопку, чтобы опустить секцию для ног. Отпустите кнопку, чтобы остановить секцию для ног.



В состоянии "ON" нажмите эту кнопку, чтобы поднять спинку и опустить секцию для ног.



В состоянии "ON" нажмите эту кнопку, чтобы опустить спинку и секцию для ног.

## 8. УПРАВЛЕНИЕ МАССАЖНЫМ КРЕСЛОМ

### 8.1 Главное меню



Рисунок 34 — Экран. Главное меню



Включение/выключение. При нажатии кнопка загорится, кресло начнет работать после включения.



Пауза/Старт. Нажмите кнопку, чтобы остановить все функции массажа. Нажмите ее еще раз, чтобы продолжить все функции массажа.



Фиксация. После нажатия этой кнопки кресло не вернется в вертикальное положение после завершения массажа. Кресло вернется в исходное положение без нажатия данной кнопки.



Главный экран.



Автоматический массаж.



Ручной массаж. Нажмите кнопку, чтобы войти в меню ручного массажа.



Регулировка положения. Нажмите кнопку, чтобы войти в меню регулировки положений кресла.



Настройки.



Индивидуальные настройки.



Переход в раздел "Избранное".



Датчик здоровья.



Ионизация.



Ароматерапия.



Голосовое управление. Нажмите кнопку, чтобы войти в меню голосовых команд.



Добавление в "Избранное".

## 8.2 Автоматический массаж

### ОСОБЫЕ



Рисунок 35 — Особые программы

### ОБЛАСТЬ ТЕЛА



Рисунок 36 — Область тела

## ПЕРСОНАЛЬНЫЕ



Рисунок 37 — Персональные программы

## РАССЛАБЛЯЮЩИЕ



Рисунок 38 — Расслабляющие программы

## АВТОРСКИЕ

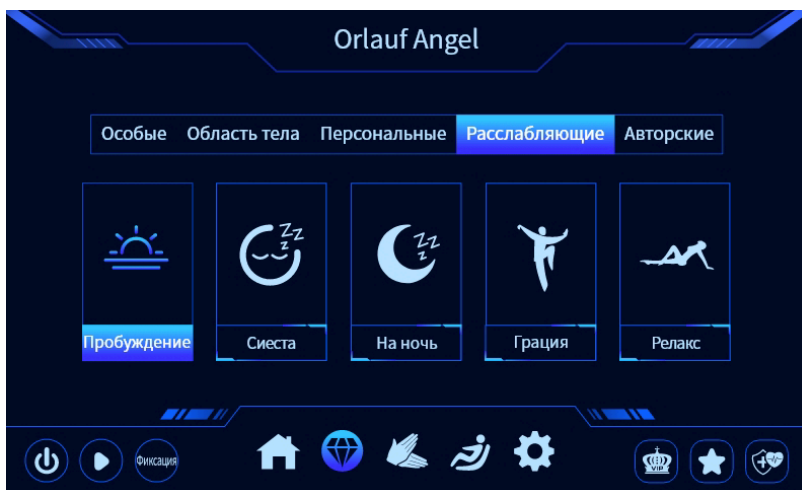

Рисунок 39 — Авторские программы

## 8.3 Ручной массаж

### ТЕХНИКИ РУЧНОГО МАССАЖА



Рисунок 40 — Техники ручного массажа



Разминание.



Постукивание.



Похлопывание.



Разминание и похлопывание.



Шиацу.

### ПРИМЕР НАСТРОЙКИ



Рисунок 41 — Пример настройки

## 8.4 Позиции

### ПОЗИЦИИ ВО ВРЕМЯ МАССАЖА



Рисунок 42 — Позиции во время массажа

### ПРИМЕР НАСТРОЙКИ



Рисунок 43 — Пример настройки

## 8.5 Настройки

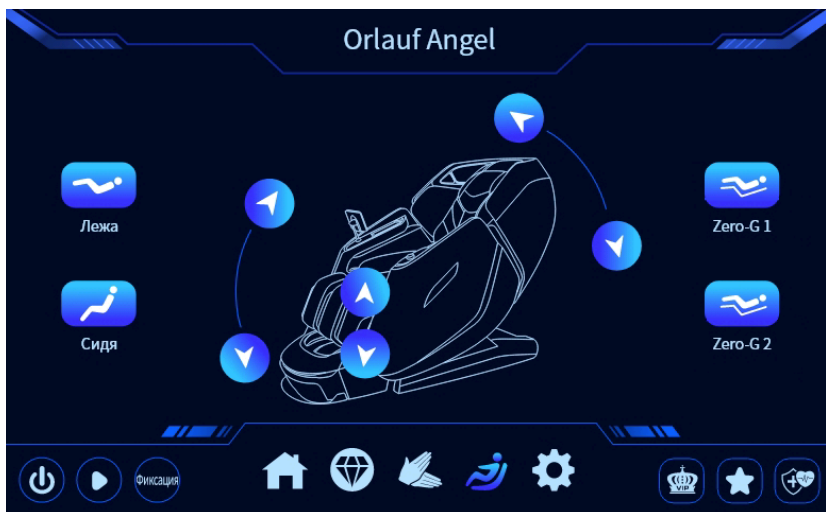

Рисунок 44 – Настройки

## 8.6 Персонализированный массаж

### РОЛИКОВЫЙ МАССАЖ



Рисунок 45 – Роликовый массаж

## SPA-МАССАЖ



Рисунок 46 — SPA-массаж

## 8.7 Избранное

### ДОБАВЛЕНИЕ ПРОГРАММ



Рисунок 47 — Добавление программ в “избранное”

## УДАЛЕНИЕ ПРОГРАММ ИЗ ИЗБРАННОГО



Рисунок 48 — Удаление программ из избранного

## 8.8 Проверка показателей здоровья

### ПОКАЗАТЕЛИ АНАЛИЗА



Рисунок 49 — Показатели анализа

## ТЕСТИРОВАНИЕ

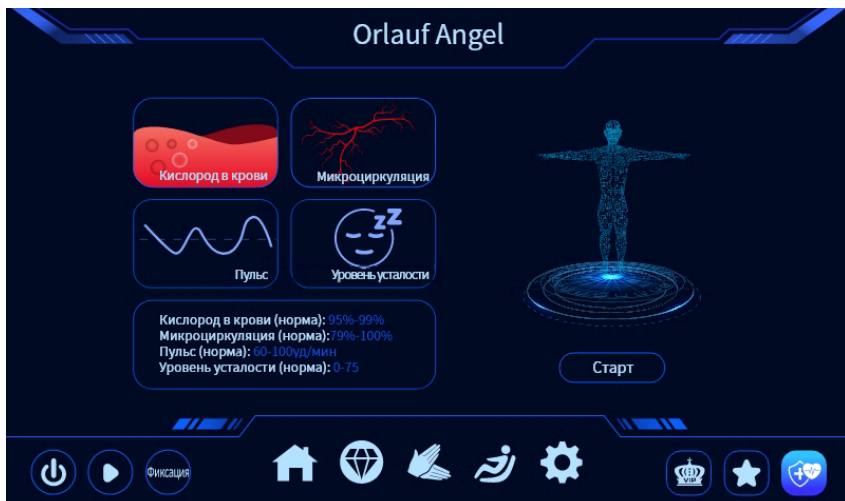

Рисунок 50 — Тестирование

## РЕКОМЕНДОВАННЫЕ ПРОГРАММЫ



Рисунок 51 — Рекомендованные программы

## 8.9 Интеллектуальное сканирование



Рисунок 52 — Интеллектуальное сканирование

## 8.10 Ручная настройка высоты плеч

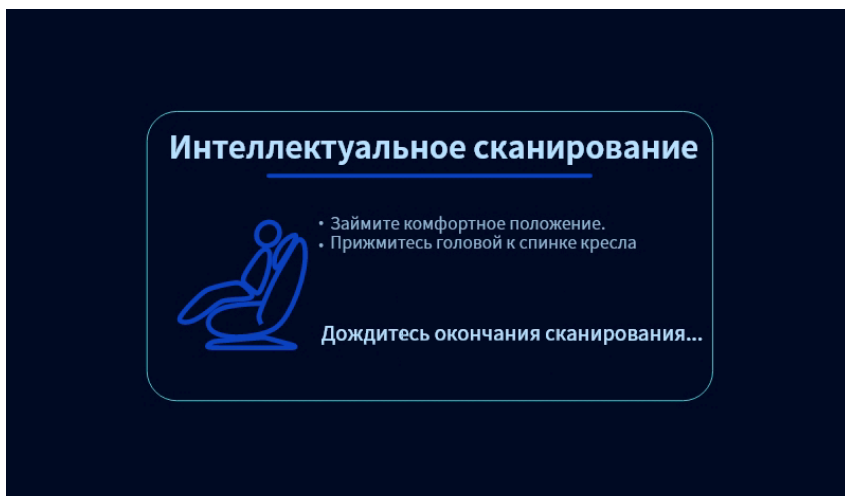

Рисунок 53 — Ручная настройка высоты плеч

## ПРИМЕР НАСТРОЙКИ



Рисунок 54 — Пример настройки

## 8.11 Спящий режим



Рисунок 55 — Спящий режим

Планшет по умолчанию включается после включения кресла и будет отображать интерфейс включения. Если в течение 2 минут не будет выполнено никаких действий, экран планшета погаснет.

## 8.12 Ионизация

Функция ионизации в массажном кресле очищает воздух вокруг, создавая отрицательные ионы, которые помогают устранить пыль и аллергены, улучшая общее качество воздуха и способствуя расслаблению.

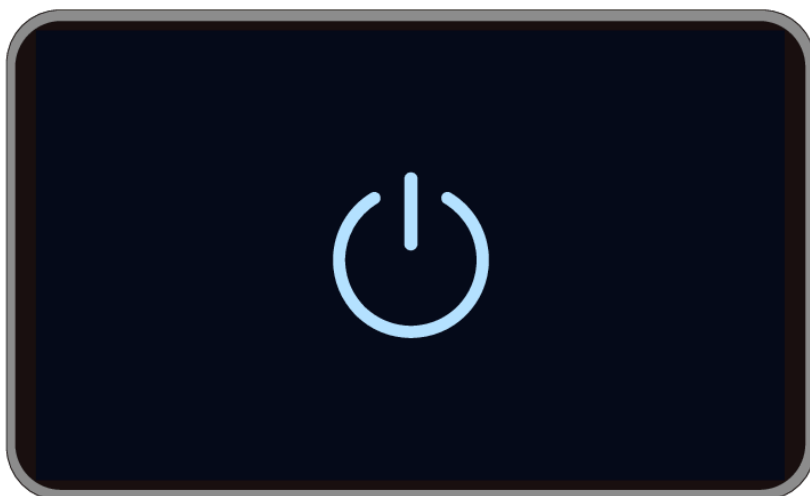
## 8.13 Фиксация

Режим "Фиксация" в массажном кресле позволяет сохранить положение кресла после завершения сеанса массажа. Независимо от выбранного типа массажа, кресло не вернется в исходное положение, а останется в том же, в котором проходил массаж.

## 8.14 Голосовое управление



Рисунок 56 — Голосовое управление



Рисунок 57 — Использование голосового управления

Чтобы включить кресло, нажмите кнопку питания на планшете или боковой панели управления.

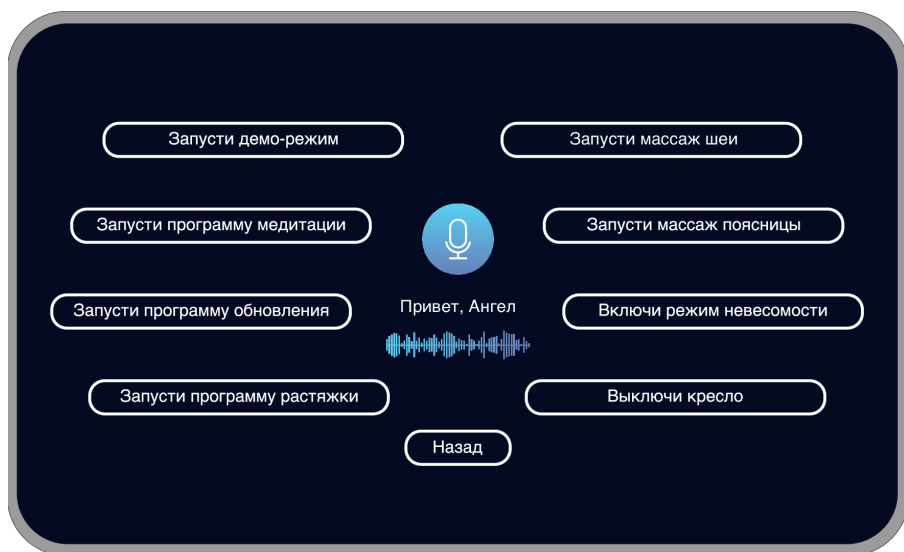
После включения кресла система распознавания голоса будет готова к работе.

При использовании функции распознавания голоса, скажите «Привет, Ангел», прежде чем система сможет распознать последующие голосовые команды.

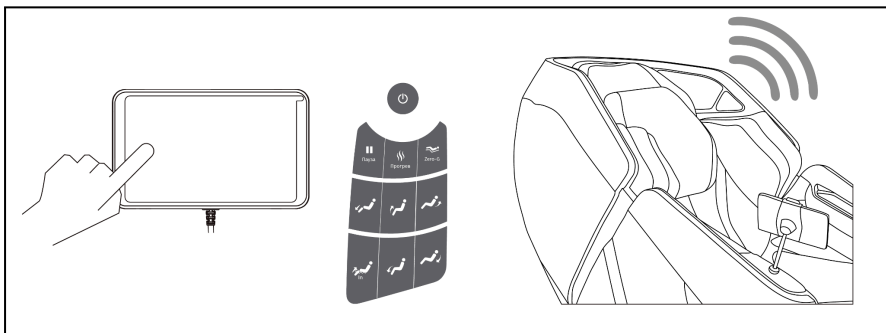
Когда массажное кресло распознает команду, будет соответствующая голосовая обратная связь. Это означает, что распознавание команды прошло успешно.

## Голосовые команды

Таблица 1 — Голосовые команды

<b>Привет, Ангел!</b>
<b>Выключи кресло</b>
<b>Запусти демо-режим</b>
<b>Запусти программу медитации</b>
<b>Запусти программу обновления</b>
<b>Запусти программу растяжки</b>
<b>Запусти программу “Офис”</b>
<b>Запусти массаж поясницы</b>
<b>Включи режим невесомости</b>

## 9. ЧИСТКА И УХОД

### 9.1 Уход за обивкой из искусственной кожи

- Протирайте искусственную кожу мягкой сухой тканью.
- Не используйте концентрированные чистящие средства и средства с содержанием спирта.
- При использовании специальной ткани для чистки искусственной кожи следуйте инструкции на упаковке.
- Не сушите поверхность с помощью фена.
- Ткань для очистки кресла может быть окрашена. Поэтому будьте осторожны при очистке поверхности кресла джинсовой или цветной тканью.
- Искусственная кожа кресла может обесцветиться при контакте с окрашенными волосами, поэтому место контакта с обивкой защищайте полотенцем.
- Если загрязнение удаляется с трудом, намочите меламиновую губку в нейтральном моющем средстве и используйте ее, чтобы очистить поверхность.

**Если искусственная кожа очень грязная, воспользуйтесь методом очистки, указанным ниже:**

- положите кусок мягкой ткани в воду или в 3-5% нейтральное моющее средство, затем выжмите его;
- протрите мягкой тканью загрязненную поверхность;
- протрите загрязненную поверхность снова, чтобы удалить остатки моющего средства;
- протрите поверхность сухой мягкой тканью;
- дайте искусственной коже высохнуть естественным образом.

## 9.2 Уход за пластиковыми частями кресла

- Намочите кусок мягкой ткани в чистой воде или в теплой воде с нейтральным чистящим средством. Выжмите ткань и протрите ею пластиковую поверхность.
- Протрите поверхность мягкой тканью, предварительно смоченной в чистой воде и отжатой.
- Дайте пластиковым деталям высохнуть естественным образом.



- Не используйте для очистки химические моющие средства с содержанием растворителя, бензина или спирта.
- Перед тем, как протереть планшет управления, еще раз тщательно выжмите ткань.



Рисунок 58 — Средства для очищения массажного кресла

## 10. АНАЛИЗ И УСТРАНЕНИЕ НЕИСПРАВНОСТЕЙ

Раздел о наиболее распространенных проблемах, которые могут возникнуть при эксплуатации. Если рекомендации не помогли, свяжитесь с сервисным центром или его представителем.

Таблица 2 — Возможные проблемы и их решение

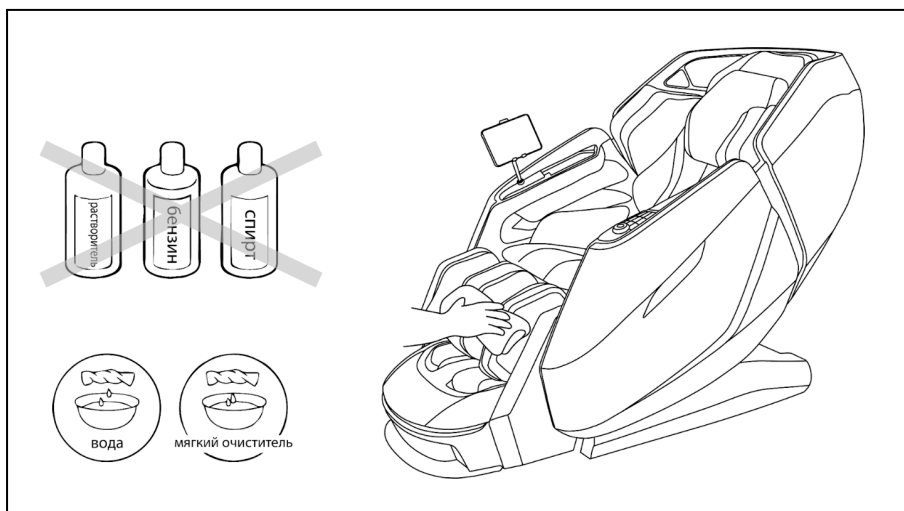
Проблема	Возможная причина	Решение
Массажное кресло не работает.	<ol style="list-style-type: none"> <li>1. Массажное кресло неправильно подключено к питанию.</li> <li>2. Автоматическое время сеанса массажного кресла закончилось, поэтому оно выключилось и перешло в режим ожидания.</li> <li>3. Возможно, вы использовали массажное кресло более 45 минут без перерыва, из-за чего сработала защита от перегрева.</li> <li>4. На массажное кресло была оказана чрезмерная нагрузка, например, превышен максимальный допустимый вес.</li> </ol>	<ol style="list-style-type: none"> <li>1. Проверьте соответствие напряжения питания массажного кресла напряжению в вашей сети, затем снова подключите кресло.</li> <li>2. Если хотите продолжить массаж, повторно нажмите кнопку I/O (Вкл/Выкл).</li> <li>3. Отключите массажное кресло от сети и дайте ему остыть 60 минут. После чего можете использовать массажное кресло снова.</li> <li>4. Уберите лишнюю нагрузку с массажного кресла и запустите его снова.</li> </ol>
Массажное кресло сильно нагрелось.	Массажное кресло непрерывно работало длительное время.	Отключите массажное кресло от сети и дайте ему остыть в течение 60 минут, после чего вы сможете использовать его снова.
Во время работы массажное кресло издает шум работающих механизмов.	Шум вызван работой моторов и насосов массажного кресла.	Шум от механизмов может быть слышен. Это нормально и не означает, что массажное кресло неисправно.

## 11. ПОРЯДОК ЗАЗЕМЛЕНИЯ

Массажное кресло должно быть обязательно заземлено. Если оно неисправно или сломано, заземление обеспечивает путь наименьшего сопротивления для электрического тока, что уменьшает риск удара током. Массажное кресло оснащено сетевым шнуром с вилкой, имеющей заземляющий провод.



**Внимание!** Вилка должна быть соединена с розеткой, имеющей заземляющий контакт, и установлена в соответствии со всеми правилами заземления.

Неправильное подключение массажного кресла к сети питания может привести к удару электрическим током. Проверьте правильность подключения с квалифицированным электриком или специалистом сервисного центра. Если вилка массажного кресла не подходит к розетке, обратитесь к квалифицированному электрику для установки подходящей розетки.

Массажное кресло предназначено для питания от сети с напряжением 220 В и оснащено вилкой с заземлением, как показано ниже. Убедитесь, что кресло подключено к розетке, имеющей такую же конфигурацию, что и вилка. Для данного массажного кресла не требуется переходной адаптер сетевой вилки.



Рисунок 59 — Правильное заземление массажного кресла

## 12. СПЕЦИФИКАЦИЯ

<b>Модель</b>	Angel
<b>Напряжение питания</b>	220 В
<b>Частота</b>	50 Гц
<b>Мощность</b>	300 Вт
<b>Таймер</b>	10, 20, 30 минут
<b>Максимальное время работы</b>	30 минут
<b>Габариты в вертикальном положении, (ДхШхВ)</b>	164x81x120 см
<b>Габариты в разложенном положении, см (ДхШхВ)</b>	186x81x107 см
<b>Габариты упаковки 1, см (ДхШхВ)</b>	148x84x104 см
<b>Габариты упаковки 2, см (ДхШхВ)</b>	98x43x75 см
<b>Вес брутто</b>	упаковка 1 - 142 кг упаковка 2 - 20 кг
<b>Вес нетто</b>	упаковка 1 - 120 кг упаковка 2 - 16 кг
<b>Температура воздуха во время использования</b>	0° - 35 °С
<b>Относительная влажность во время использования</b>	20 - 80 RH
<b>Температура хранения</b>	5° - 35°С
<b>Относительная влажность во время хранения</b>	20 - 80 RH
<b>Безопасность</b>	защита от перегрева, короткого замыкания и перегрузки

### 13. КОМПЛЕКТАЦИЯ

<b>Массажное кресло Orlauf Angel</b>	1 шт.
<b>Кабель питания</b>	1 шт.
<b>Планшет управления</b>	1 шт.
<b>Металлический держатель планшета</b>	1 шт.
<b>Таблетка ароматическая</b>	2 шт.
<b>Инструкция по эксплуатации и обслуживанию</b>	1 шт.
<b>Гарантийный талон</b>	1 шт.
<b>Флаер</b>	2 шт.

## 14. ГАРАНТИЯ

Мы предоставляем гарантию качества продукции на пять лет. В случае неправильной сборки, неправильной эксплуатации или самостоятельной замены неисправных деталей наша компания снимает с себя всякую ответственность.

Данная продукция предназначена для домашнего использования. Если неисправность возникла в результате коммерческого использования продукта, компания не несет никакой ответственности.

Если изображения продукта отличаются от его фактического внешнего вида, верным считается внешний вид самого продукта.

Производитель оставляет за собой право вносить изменения в конструкцию массажного кресла, которые несущественно влияют на его основные технические характеристики.



**Внимание!** Массажное кресло предназначено для домашнего использования!

<b>Импортер</b>	ООО "ДЕМО-СПОРТ" 197183, Санкт-Петербург г., Полевая Сабировская ул., дом 54, 035С, ИНН: 7805768366 ОГРН: 1207800096888 <a href="http://www.demo-sport.ru/">www.demo-sport.ru/</a> <a href="mailto:sales@demo-sport.ru">sales@demo-sport.ru</a> тел. 8-800-775-56-38
<b>Завод-изготовитель</b>	SHANDONG KANGTAI INTELLIGENT TECHNOLOGY CO.,LTD. 389 JINCHENG RD., ZHAOYUAN CITY,SHANDONG, CHINA TEL: 0086-535-8243917
<b>Страна изготовления</b>	КНР
<b>Дата изготовления</b>	Указана на этикетке
<b>Гарантия</b>	60 месяцев

Оборудование сертифицировано в соответствии с TP TC.





**ORLAUF**

