



Руководство по сборке и эксплуатации

Orlauf Dove

Массажное кресло для дома с 3D технологией массажа

Сервисная поддержка



Актуальная инструкция



СОДЕРЖАНИЕ

1. Меры безопасности	5
2. Обзор внешнего вида	7
2.1 Вид спереди и внешние детали	7
2.2 Массажный механизм кресла	7
2.3 Функции и особенности	8
2.4 Динамики массажного кресла	8
3. Сборка	9
3.1 Сборка	9
3.2 Перемещение массажного кресла	11
3.3 Размещение массажного кресла	12
4. Подготовка к использованию	13
4.1 Проверьте пространство вокруг массажного кресла	13
4.2 Убедитесь в отсутствии посторонних предметов в массажном кресле	14
4.3 Включите питание кресла	15
4.4 Убедитесь, что массажные ролики находятся в стационарном положении	15
5. Включение и выключение массажного кресла	16
5.1 Включение массажного кресла	16
5.2 Начало сеанса массажа	17
5.3 Пауза и отключение	17
6. Управление массажным креслом	18
6.1 Автопрограммы	18
6.2 Специальные автопрограммы	19
6.3 Массаж по зонам	19
6.4 Ручные настройки массажа	20
7. Панель быстрого доступа	22
8. Чистка и уход	24
8.1 Уход за обивкой из искусственной кожи	24
8.2 Уход за пластиковыми частями кресла	25
9. Анализ и устранение неисправностей	26
10. Порядок заземления	27
11. Спецификация	28
12. Комплектация	29
13. Гарантия	30

РУКОВОДСТВО ПО СБОРКЕ, ЭКСПЛУАТАЦИИ И ОБСЛУЖИВАНИЮ

Уважаемый покупатель!

Поздравляем с удачным приобретением! Вы купили массажное кресло Orlauf Dove, которое сочетает в себе передовые технологии и современный дизайн. Постоянно используя это кресло, вы сможете улучшить свое самочувствие и снять накопившееся напряжение.

Прежде чем приступить к эксплуатации массажного кресла, внимательно изучите настоящее руководство, чтобы ознакомиться с его техническими и функциональными особенностями. Обязательно сохраняйте данную инструкцию, чтобы всегда иметь под рукой перечень всех функций и правила эксплуатации. Обращаем внимание на обязательное соблюдение правил безопасности при использовании кресла.

Если у вас возникли какие-либо вопросы по эксплуатации массажного кресла, свяжитесь со службой технической поддержки или уполномоченным дилером, у которого вы его приобрели.



Внимательно прочитайте всю инструкцию перед использованием данного продукта. Сохраняйте ее для дальнейшего использования.

1. МЕРЫ БЕЗОПАСНОСТИ

Если использовать массажное кресло неосторожно, есть риск получения травмы. Пожалуйста, соблюдайте технику безопасности:

- не используйте массажное кресло в местах с высокой влажностью воздуха, например, в сауне, возле бассейна, в ванной комнате и т.д.;
- не используйте кресло на улице и в местах с прямым солнечным светом;
- всегда выключайте кресло из розетки, чтобы предотвратить повреждения из-за скачков напряжения в сети;
- никогда не подключайте и не отключайте питание кресла мокрыми руками;
- не оставляйте кресло без присмотра, если его используют люди с ограниченными возможностями или дети;
- используйте массажное кресло только по прямому назначению, как описано в данной инструкции;
- кресло предназначено для использования только одним человеком одновременно;
- не используйте никакие дополнительные аксессуары, кроме рекомендованных производителем;
- не вставайте, не садитесь и не прыгайте на секции для ног, спинке и подлокотниках кресла - это может привести к травмам или неисправности оборудования;
- всегда своевременно очищайте массажное кресло от загрязнений, пыли и мусора;
- не вставляйте посторонние предметы в отверстия и ниши массажного кресла;
- не тяните за кабель питания, чтобы отключить или передвинуть массажное кресло;
- если во время работы отключилось питание, переведите выключатель питания в положение «О» и затем отключите вилку от розетки — это предотвратит любые проблемы во время повторного включения питания;
- если вы обнаружили повреждения в обшивке кресла, немедленно прекратите его использование и обратитесь в сервисный центр;
- данное массажное кресло предназначено исключительно для домашнего использования;
- проконсультируйтесь с врачом перед использованием массажного кресла, если вы беременны, проходите медицинское лечение, используете электронные медицинские

- импланты, например, кардиостимулятор и другие возможные противопоказания;
- проконсультируйтесь с врачом, если у вас есть одно из следующих заболеваний: злокачественные опухоли, болезни сердца, боли в пояснице, искривление или травмы позвоночника, остеопороз или хронические заболевания в состоянии рецидива;
 - если вы испытываете боль при использовании массажного кресла, немедленно прекратите массаж и проконсультируйтесь с врачом;
 - никогда не массируйте опухшие или воспаленные части тела;
 - не используйте массажное кресло более 30 минут за 1 сеанс;
 - это массажное кресло не является медицинским оборудованием и предназначено для обеспечения комфортного массажа и отдыха, поэтому оно не может заменить профессиональное медицинское лечение;
 - перегрев может быть признаком неправильного использования массажного кресла — в этом случае немедленно выключите кресло и выньте вилку из розетки;
 - перед использованием массажного кресла снимите с себя часы и другие аксессуары, а также убедитесь, что в карманах нет никаких предметов;
 - держите детей подальше от выдвижной секции для ног и других подвижных частей.

Внимание:



- не садитесь в кресло в мокрой одежде и не допускайте попадания на него жидкости;
- избегайте контакта внешней поверхности кресла с колющими и режущими предметами;
- никогда не снимайте чехол кресла и не пытайтесь ремонтировать кресло самостоятельно.

2. ОБЗОР ВНЕШНЕГО ВИДА

2.1 Вид спереди и внешние детали



Рисунок 1 — Вид спереди и внешние детали

2.2 Массажный механизм кресла

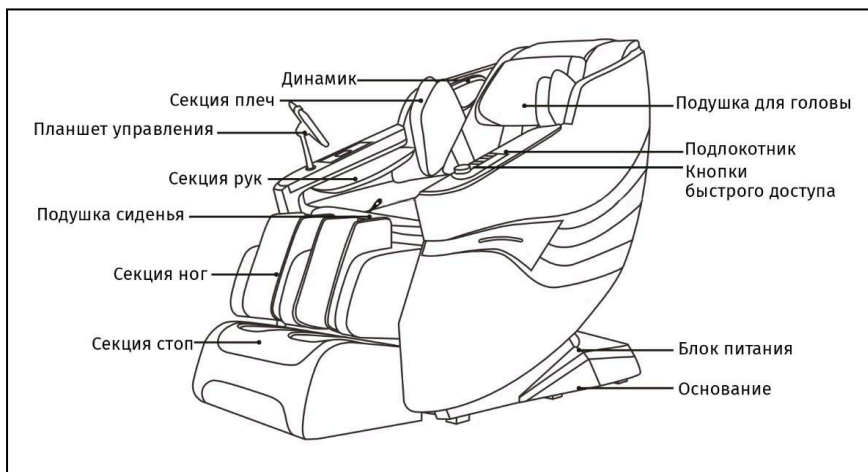

Рисунок 2 — Массажный механизм кресла

2.3 Функции и особенности

- 2 режима Zero-G.
- Механическое удлинение секции для ног до 16 см.
- 34 подушки для воздушно-компрессионного массажа.
- Увеличенные ролики для массажа всей поверхности стопы.
- 6 техник массажа — разминание, разминание+постукивание, растирание, постукивание, точечный, шиацу.
- Беспроводная зарядка для смартфона.
- Панель быстрого доступа.
- Удлиненная SL-образная каретка охватывает все зоны от шеи до бедер.

2.4 Динамики массажного кресла

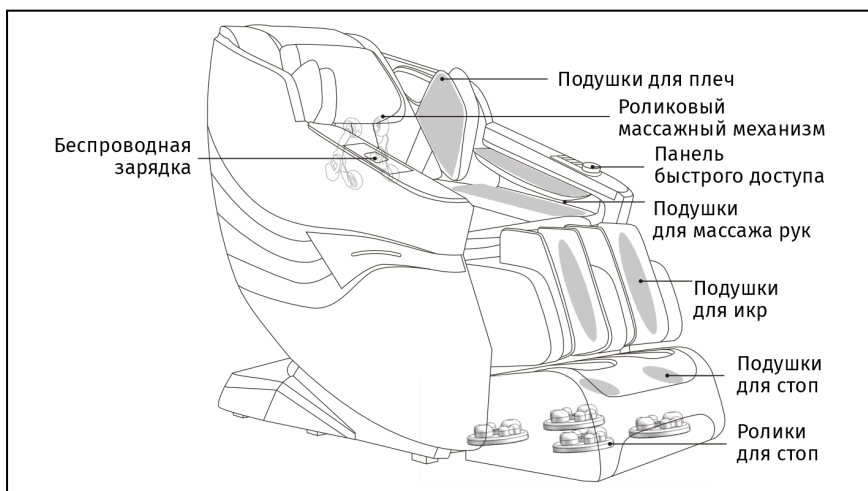
На вашем смартфоне в меню соединения по Bluetooth найдите устройство Orlauf Dove и подключитесь к нему. Так вы сможете проигрывать музыку со смартфона через встроенные колонки массажного кресла.



По умолчанию код для подключения отсутствует.

Примечание: динамики кресла с помощью Bluetooth могут подключаться одновременно только к одному устройству.

3. СБОРКА

3.1 Сборка



Рисунок 3 — Распаковка

- Удалите транспортировочные стреп-ленты и поднимите верхнюю часть коробки.
- Опустите секцию ног.
- Достаньте из коробки все части кресла: инструкцию, кабель питания, планшет управления и подставку для планшета.
- Удалите защитную пленку с подставки.
- Вставьте подставку в отверстие на подлокотнике и закрутите ее по часовой стрелке.
- Поместите планшет управления в подставку и подключите соединительные кабели планшета.
- Вставьте кабель питания в разъем в основании кресла.
- Подключите кабель питания к розетке.
- Нажмите на кнопку включения.

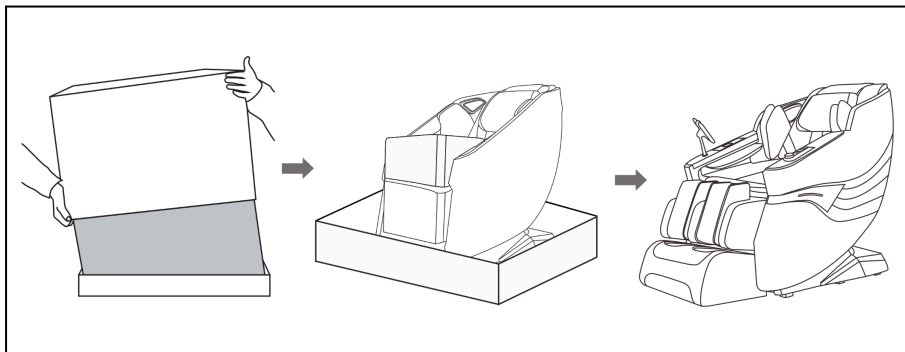

Рисунок 4 — Разъемы на корпусе

Внимание:

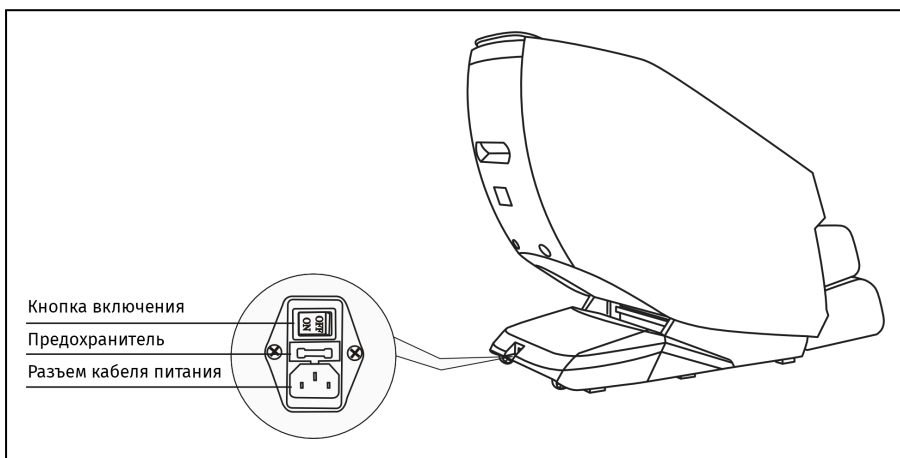

- не разбирайте массажное кресло самостоятельно для устранения неисправностей;
- не допускайте попадания воды и прочих жидкостей на планшет управления;
- не прокалывайте и не перекручивайте кабели планшета управления и кабеля питания.

3.2 Перемещение массажного кресла

Массажное кресло тяжелое и габаритное, поэтому не рекомендуется перемещать его в одиночку.

При перемещении кресла один человек должен поддерживать его за спинку, другой — за секцию ног. Отклоните таким способом кресло на 45 градусов, пока оно не встанет на транспортировочные ролики.

Не отклоняйте спинку слишком сильно, кресло может опрокинуться и придавить человека.



Рисунок 5 — Перемещение кресла с помощью транспортировочных роликов

Примечание!

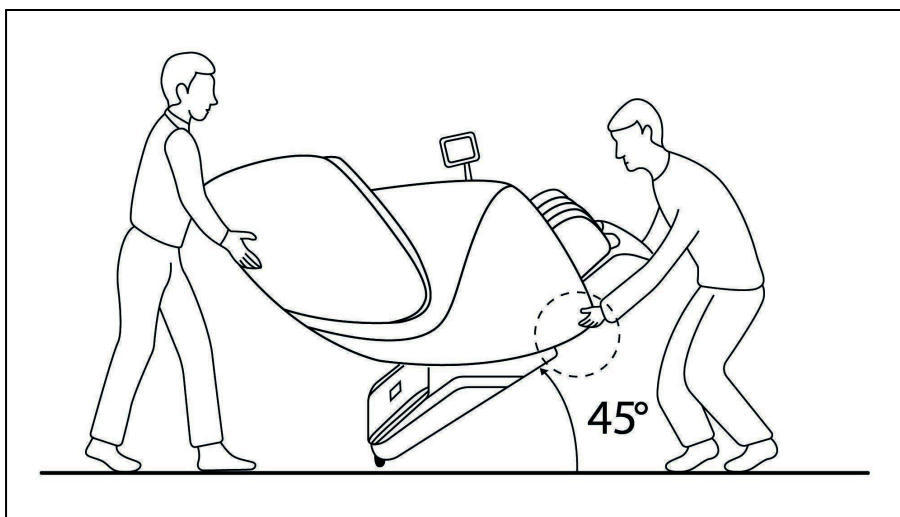

- Не тащите и не толкайте кресло, пока оно не установлено в нужное место.
- При перемещении не держитесь за пластиковые части или за модуль питания. Можно повредить кресло или получить удар током.
- Не перемещайте кресло, если в нем кто-то сидит.
- Перед тем как перемещать кресло, убедитесь, что оно отключено от сети.
- Можно подложить коврик под транспортировочные ролики, если боитесь поцарапать пол.

3.3 Размещение массажного кресла

При размещении массажного кресла оставьте 16 см свободного пространства сзади и 30 см спереди, чтобы спинка и секция для ног могли свободно наклоняться.



Рисунок 6 — Размещение массажного кресла

Примечание!

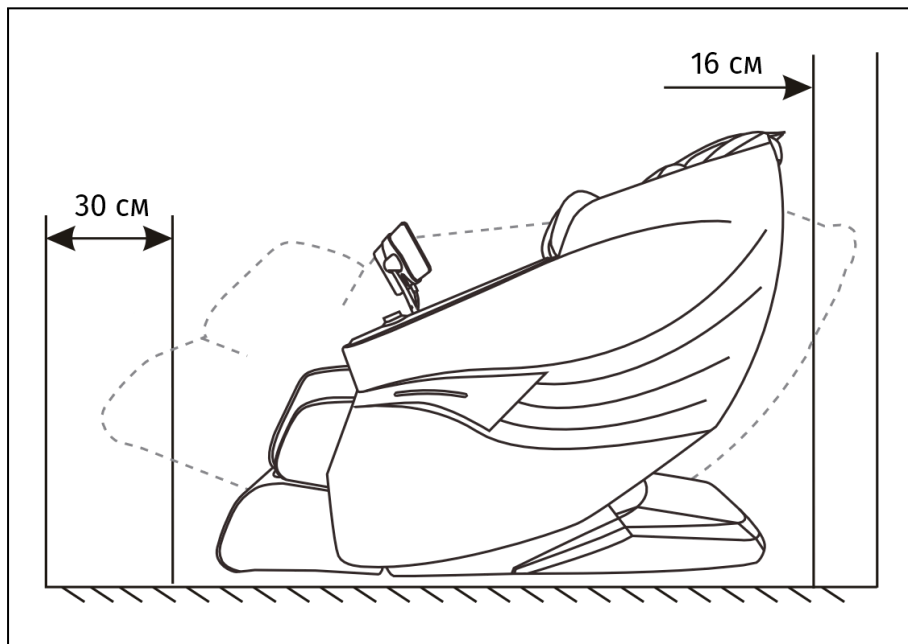

- Не ставьте кресло в помещениях с высокой влажностью (саунах, ванных комнатах).
- Поверхность пола должна быть ровной и нескользкой.
- Не используйте в запыленных помещениях, помещениях с температурой выше 40 °С, рядом с раскаленными объектами (например, рядом с плитой или духовкой).

4. ПОДГОТОВКА К ИСПОЛЬЗОВАНИЮ

4.1 Проверьте пространство вокруг массажного кресла

Убедитесь, что рядом с креслом нет маленьких детей, домашних животных или других объектов.



Рисунок 7 — Перед массажным креслом и за ним не должно быть посторонних предметов, домашних животных и детей

4.2 Убедитесь в отсутствии посторонних предметов в массажном кресле

- Перед тем как приступить к массажу, убедитесь, что между любыми его частями нет посторонних предметов.
- Не размещайте руки, ладони или голову между спинкой кресла и внутренней поверхностью накидки спинки.
- Не сажайте домашних животных на массажное кресло, его спинку или подлокотники.

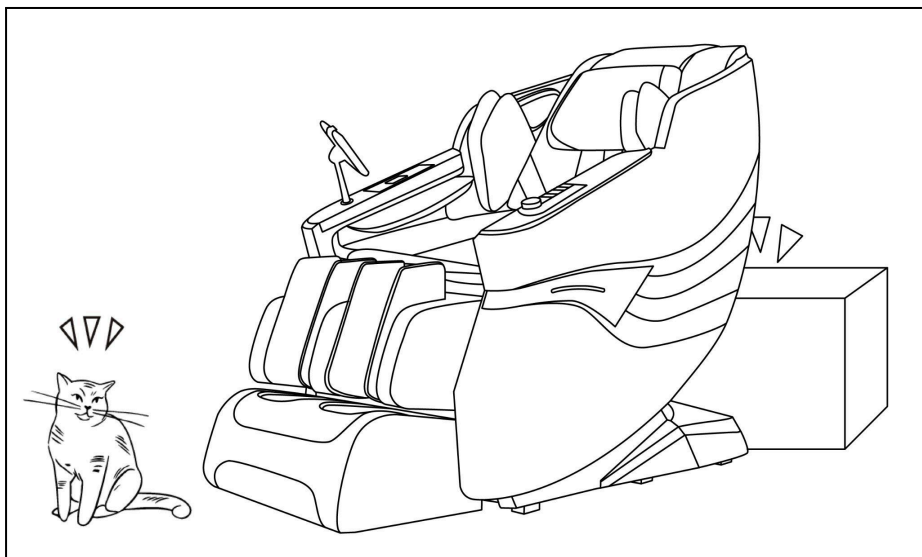

Рисунок 8 — Части массажного кресла, в которые могут попасть посторонние предметы

4.3 Включите питание кресла

1. Вставьте разъем питания в розетку блока сетевого выключателя.
2. Вставьте вилку шнура питания в сетевую розетку.
3. Переведите переключатель в положение «I».

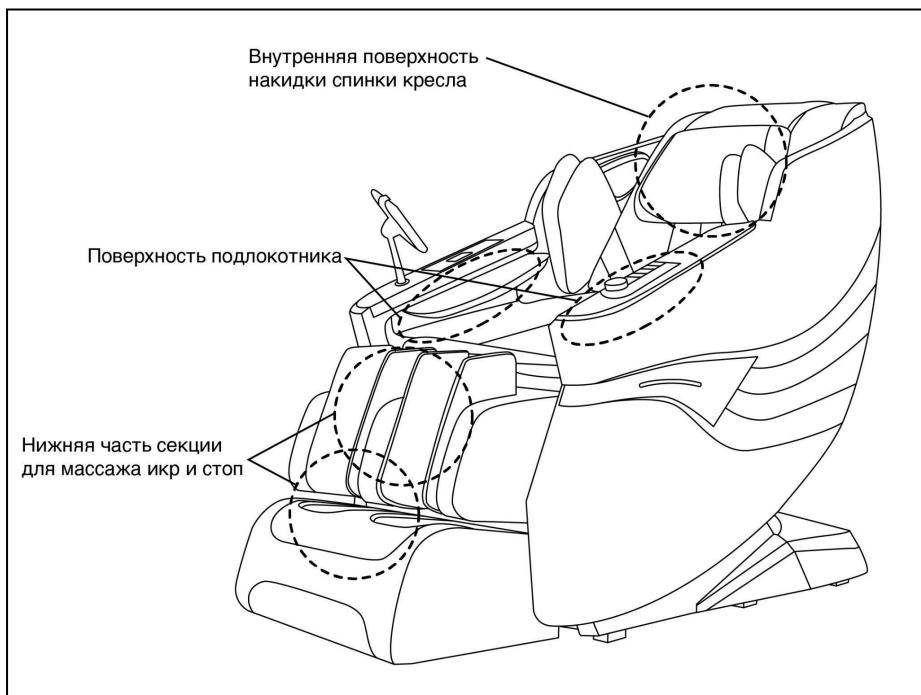

Рисунок 9 — Правильное включение массажного кресла

4.4 Убедитесь, что массажные ролики находятся в стационарном положении

Если ролики находятся не в стационарном положении, нажмите кнопку «Вкл», чтобы вернуть ролики в стационарное положение.

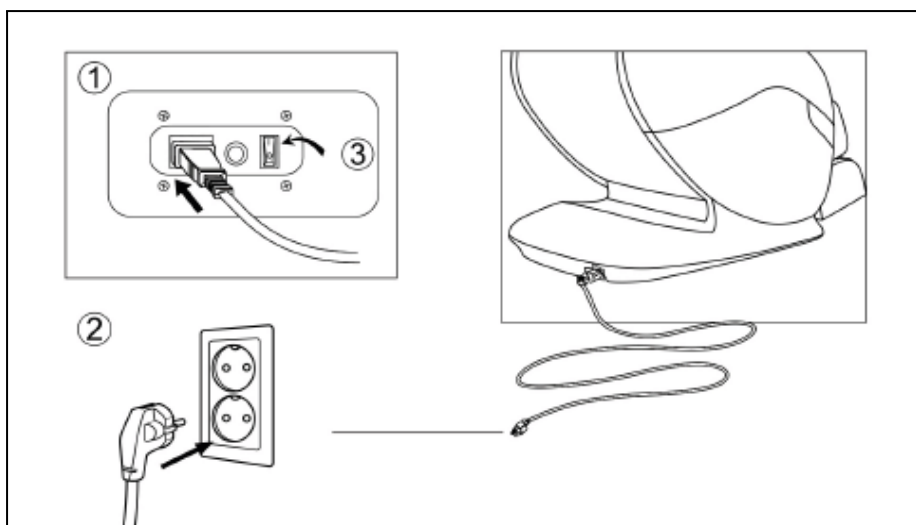

Рисунок 10 — Правильное положение роликов

5. ВКЛЮЧЕНИЕ И ВЫКЛЮЧЕНИЕ МАССАЖНОГО КРЕСЛА

5.1 Включение массажного кресла

Убедитесь, что кнопка на задней панели питания находится в положении «0». Вставьте штепсель кабеля питания в разъем кресла. Убедитесь, что он не болтается в гнезде. Затем подключите кабель питания к розетке. Переключите кнопку питания в положение «I».



Внимание! Не трогайте кабель питания, розетку или разъем мокрыми или влажными руками!



Рисунок 11 — Подключение массажного кресла

5.2 Начало сеанса массажа

Сядьте в кресло. Для включения нажмите кнопку Вкл/Выкл на 1 секунду (кнопки управления и быстрого доступа к функциям расположены на левом подлокотнике).

5.3 Пауза и отключение

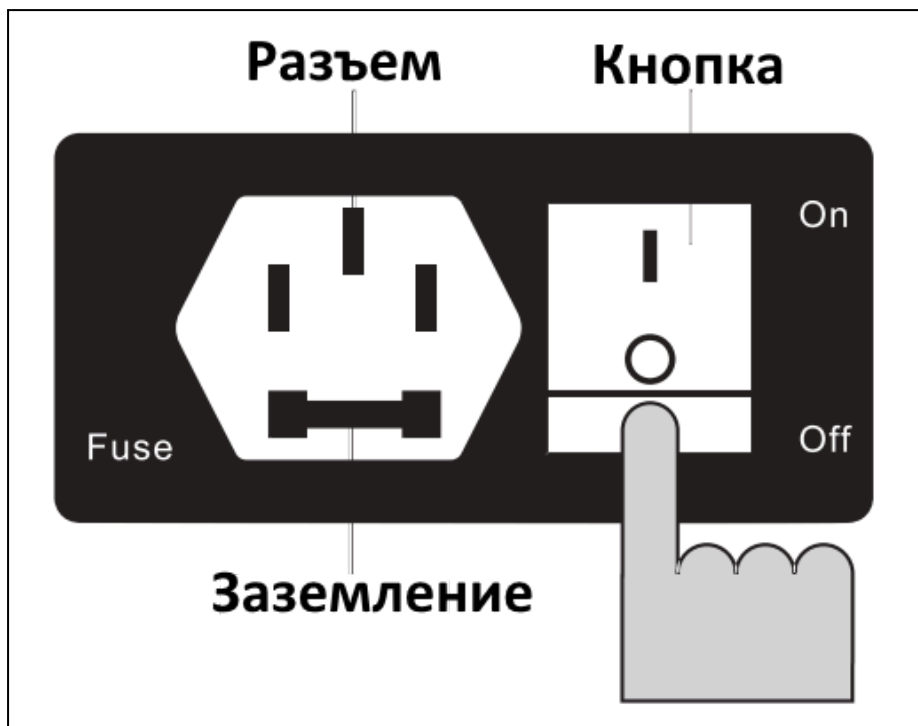
- **Автоматическое отключение.** Кресло автоматически отключится через 15 минут.
- **Принудительная остановка.** Нажмите на кнопку паузы на панели быстрого доступа. Для повторного запуска массажа снова нажмите эту кнопку.
- **Окончание массажа.** Нажмите значок для остановки работы кресла. Не покидайте кресла до полного поднятия спинки и полного опускания секции для ног.
- Выключите кнопку на задней панели питания после полного выключения кресла.

6. УПРАВЛЕНИЕ МАССАЖНЫМ КРЕСЛОМ



Рисунок 12 — Панель управления

6.1 Автопрограммы

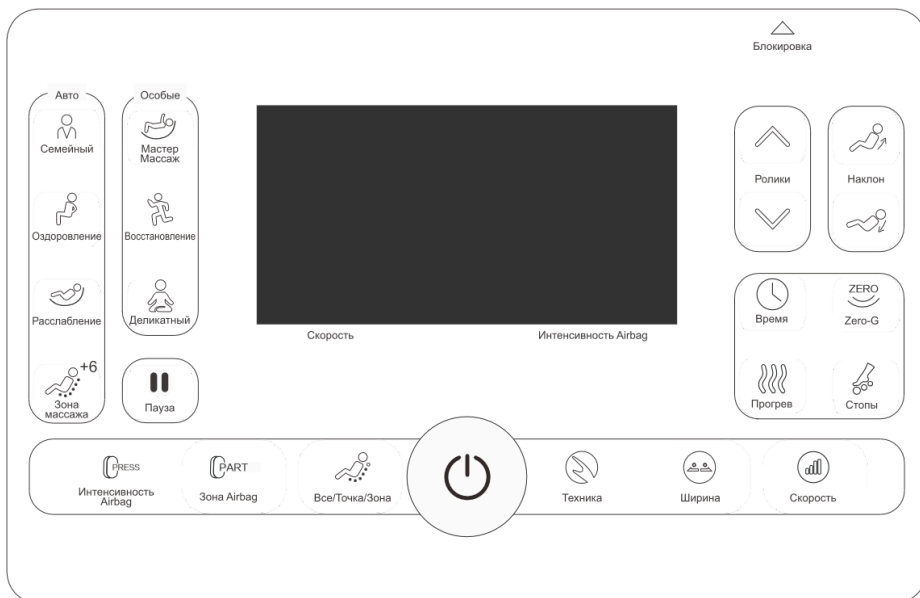

Семейный.

Программа для людей с сидячей работой и малоподвижным образом жизни. Массаж придает бодрость и улучшает самочувствие.



Оздоровление.

Глубокий массаж шеи и плеч с помощью разных техник: разминание, надавливание и проминание. Массаж улучшает кровообращение и эффективно расслабляет мышцы.



Расслабление.

Во время массажа спинка кресла откидывается назад, а секция для ног поднимается. Такое положение кресла обеспечивает мягкий, но глубокий массаж и расслабление всего тела.

6.2 Специальные автопрограммы



Мастер Массажа.

При умеренной интенсивности отлично снимает усталость. Уникальные техники массажа помогут избавиться от зажимов и болей в шее, плечах, талии и спине.



Восстановление.

Помогает расслабиться после тренировки. Массаж эффективно снимает усталость и напряжение с мышц, уменьшает боль в шее, плечах, спине, талии и ногах.



Деликатный.

В сочетании с ритмичными покачиваниями массаж помогает улучшить кровообращение и расслабиться. Массаж облегчает дискомфорт при недостатке сна и вялости, снимает головную боль.

6.3 Массаж по зонам

Зона массажа.

Кнопка изменения зоны массажа. Индикатор выбранной зоны загорится и начнет мигать.

Массаж шеи. Уникальные техники массажа эффективно снимают усталость и скованность мышц.



Массаж плеч. Уменьшает боль в плечах и снимает усталость.

Массаж спины. Сканируются изгибы тела для эффективной проработки мышц спины.

Массаж талии. Улучшает состояние поясницы и повышает ее гибкость, а также уменьшает объем жировой ткани в области поясницы.

Массаж бедер. Улучшает кровообращение и тонус мышц бедер.

Массаж ног. Ускоряет движение лимфы и уменьшает боль в мышцах.

6.4 Ручные настройки массажа



Кнопка питания.

Нажмите и удерживайте кнопку, чтобы включить массажное кресло. По умолчанию запустится программа массажа Message Master (Мастер массажа).

Чтобы выключить кресло, нажмите и удерживайте кнопку питания. Таймер автоотключения массажа по умолчанию составляет 20 минут.

Автоматическое сканирование тела.

Перед массажем загорится соответствующий индикатор, и кресло автоматически запустит программу сканирования тела.

Когда загорится индикатор положения массажных роликов, нажмите

и удерживайте кнопку **Ролики** , чтобы вручную отрегулировать их положение.

Интенсивность Airbag.



Нажмите кнопку **PRESS**, чтобы отрегулировать интенсивность давления работы воздушно-компрессионных подушек. Всего предусмотрено 5 уровней регулировки. Выбранный уровень отображается на дисплее планшета управления.



Зона Airbag.

Нажмите кнопку **PART**, чтобы выбрать зону аэромассажа. Вы можете переключаться между зонами или отключить аэромассаж.

Все/Точка/Зона.

В ручном режиме нажмите кнопку, чтобы переключиться между режимами массажа.



Массаж всего тела. Массажные ролики перемещаются вдоль спины, бедер и ягодиц.

Точечный массаж. Нажимая кнопку **Все/Точка/Зона**, ролики будут массировать выбранную точку.

Массаж части тела. Нажимая кнопку **Все/Точка/Зона** еще раз, ролики будут массировать выбранную область.



Техника.

Кнопка выбора одной из шести техник массажа: разминание, разминание+постукивание, растирание, постукивание, точечный, шиацу.



Ширина.

В ручном режиме можно выбрать расстояние между роликами: широко, средне, узко. На планшете отобразится выбранная ширина.

Ширина роликов не регулируется при следующих техниках массажа: разминание, растирание, разминание+постукивание.



Скорость.

В ручном режиме выберите скорость работы роликов от 1 до 5, где 5 — самый быстрый режим.



Время.

Установите таймер на 10, 15, 20, 25 или 30 минут.

Длительное нажатие на кнопку выключит Bluetooth.



Zero-G.

Нажмите для перехода в режим Zero-G. Одно нажатие переводит в первый режим, второе нажатие — во второй режим, третье нажатие отключает функцию.



Прогрев.

Кнопка включения и выключения прогрева.



Стопы.

Включение роликового массажа в области стоп. Предусмотрено 3 режима скорости, где 3 — самый быстрый. Четвертое нажатие кнопки отключит роликовый массаж.

Кнопка изменения положения роликов.

Можно использовать в ручном и авторежиме, а также при сканировании тела.



Ролики вверх. Нажмите и удерживайте кнопку для перемещения роликов вверх.

Ролики вниз. Нажмите и удерживайте кнопку для перемещения роликов вниз.



Кнопка изменения угла наклона спинки.

Спинка вверх. Нажмите и удерживайте для поднятия спинки кресла вверх.

Спинка вниз. Нажмите и удерживайте для откидывания спинки кресла назад.



Блокировка

Блокировка.

Включение/выключение режима блокировки кнопок.

7. ПАНЕЛЬ БЫСТРОГО ДОСТУПА



Рисунок 13 — Панель быстрого доступа



Кнопка включения/выключения кресла.



Круглая кнопка. Вращение по часовой стрелке откинет спинку, против часовой – поднимет спинку.



Выбор автопрограмм.



Включение/выключение Zero-G.



Переход в ручной режим и выбор техники массажа.



Выбор скорости массажа в ручном режиме (кроме техники шиацу). Нажатием кнопки изменяйте уровень скорости массажа от 1 до 5.



Нажмите и удерживайте кнопку для перемещения массажных роликов вверх.



Нажмите и удерживайте кнопку для перемещения массажных роликов вниз.



Прогрев. Включение и выключение прогрева. По умолчанию прогрев выключен.

Избранное. Удерживайте кнопку в течение 3 секунд для добавления текущих регулировок и параметров в избранное. Коротко нажмите кнопку для запуска избранной программы.



В избранном может быть только одна программа. Длительное нажатие кнопки перезапишет новую программу.

В избранное могут быть добавлены следующие настройки: автопрограмма, ручной массаж, настройки по ширине, мощности, скорости, текущие настройки аромассажа, нагрева и роликового массажа стоп.

8. ЧИСТКА И УХОД

8.1 Уход за обивкой из искусственной кожи

- Протирайте искусственную кожу мягкой сухой тканью.
- Не используйте концентрированные чистящие средства и средства с содержанием спирта.
- При использовании специальной ткани для чистки искусственной кожи следуйте инструкции на упаковке.
- Не сушите поверхность с помощью фена.
- Ткань для очистки кресла может быть окрашена. Поэтому будьте осторожны при очистке поверхности кресла джинсовой или цветной тканью.
- Искусственная кожа кресла может обесцветиться при контакте с окрашенными волосами, поэтому место контакта с обивкой защищайте полотенцем.
- Если загрязнение удаляется с трудом, намочите меламиновую губку в нейтральном моющем средстве и используйте ее, чтобы очистить поверхность.

Если искусственная кожа очень грязная, воспользуйтесь методом очистки, указанным ниже:

- положите кусок мягкой ткани в воду или в 3-5% нейтральное моющее средство, затем выжмите его;
- протрите мягкой тканью загрязненную поверхность;
- протрите загрязненную поверхность снова, чтобы удалить остатки моющего средства;
- протрите поверхность сухой мягкой тканью;
- дайте искусственной коже высохнуть естественным образом.

8.2 Уход за пластиковыми частями кресла

- Намочите кусок мягкой ткани в чистой воде или в теплой воде с нейтральным чистящим средством. Хорошо отожмите ткань и протрите ею пластиковую поверхность.
- Протрите поверхность мягкой тканью, предварительно смоченной в чистой воде и отжатой.
- Дайте пластиковым деталям высохнуть естественным образом.



- Не используйте для очистки химические моющие средства с содержанием растворителя, бензина или спирта.
- Перед тем как протереть планшет управления, еще раз тщательно выжмите ткань.



Рисунок 14 — Средства для очищения массажного кресла

9. АНАЛИЗ И УСТРАНЕНИЕ НЕИСПРАВНОСТЕЙ

Раздел о наиболее распространенных проблемах, которые могут возникнуть при эксплуатации. Если рекомендации не помогли, свяжитесь с сервисным центром или его представителем.

Таблица 1 — Список ошибок и способы их решения

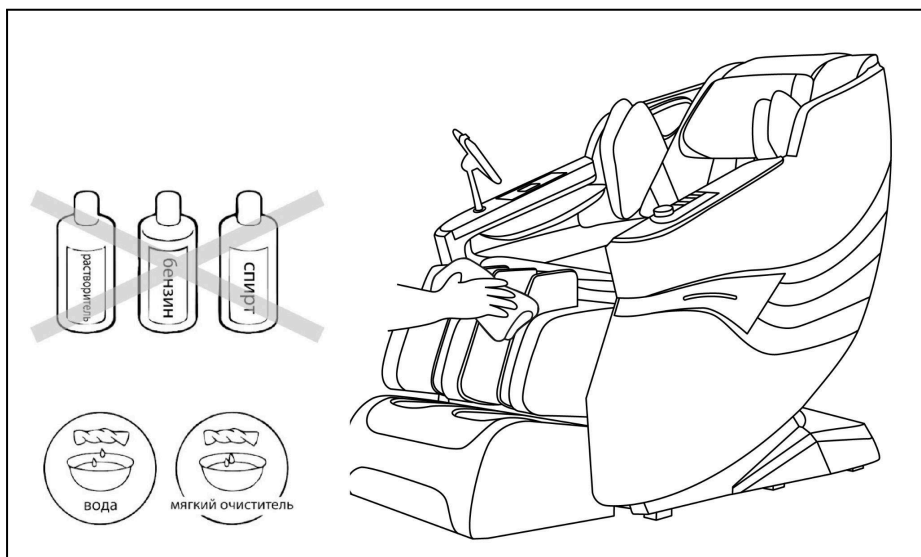
Проблема	Возможная причина	Решение
Массажное кресло не работает.	<ol style="list-style-type: none">1. Массажное кресло неправильно подключено к питанию.2. Автоматическое время сеанса массажного кресла закончилось, поэтому оно выключилось и перешло в режим ожидания.3. Возможно, вы использовали массажное кресло более 45 минут без перерыва, из-за чего сработала защита от перегрева.4. На массажное кресло была оказана чрезмерная нагрузка, например, превышен максимальный допустимый вес.	<ol style="list-style-type: none">1. Проверьте соответствие напряжения питания массажного кресла напряжению в вашей сети, затем снова подключите кресло.2. Если хотите продолжить массаж, повторно нажмите кнопку I/O (Вкл/Выкл).3. Отключите массажное кресло от сети и дайте ему остыть 60 минут. После чего можете использовать массажное кресло снова.4. Уберите лишнюю нагрузку с массажного кресла и запустите его снова.
Массажное кресло сильно нагрелось.	Массажное кресло непрерывно работало длительное время.	Отключите массажное кресло от сети и дайте ему остыть в течение 60 минут, после чего вы сможете использовать его снова.
Во время работы массажное кресло издает шум работающих механизмов.	Шум вызван работой моторов и насосов массажного кресла.	Шум от механизмов может быть слышен. Это нормально и не означает, что массажное кресло неисправно.

10. ПОРЯДОК ЗАЗЕМЛЕНИЯ

Массажное кресло должно быть обязательно заземлено. Если оно неисправно или сломано, заземление обеспечивает путь наименьшего сопротивления для электрического тока, что уменьшает риск удара током. Это массажное кресло оснащено сетевым шнуром со штекером и вилкой, имеющими заземляющий провод.



Внимание! Вилка должна быть соединена с розеткой, имеющей заземляющий контакт, и установлена в соответствии со всеми правилами заземления.

Неправильное подключение массажного кресла к сети питания может привести к удару электрическим током. Проверьте правильность подключения с квалифицированным электриком или специалистом сервисного центра. Если вилка массажного кресла не подходит к сетевой розетке, закажите установку подходящей розетки у квалифицированного электрика.

Это массажное кресло предназначено для питания от сети с напряжением 220В и имеет вилку заземления, как показано ниже. Убедитесь, что кресло подключено к розетке, имеющей такую же конфигурацию, что и вилка. Для данного массажного кресла не требуется переходной адаптер сетевой вилки.



Рисунок 15 — Правильное заземление массажного кресла

11. СПЕЦИФИКАЦИЯ

Модель	Dove
Напряжение питания	220 В
Частота	50 Гц
Мощность	150 Вт
Автопрограммы	12
Таймер	10, 15, 20, 25, 30 минут
Максимальный вес пользователя	150 кг
Максимальное время работы	30 минут
Габариты в вертикальном положении (ДхШхВ)	146x73x105 см
Габариты в разложенном положении (ДхШхВ)	173x73x96 см
Габариты упаковки (ДхШхВ)	117x74x110 см
Вес нетто	60 кг
Вес брутто	74 кг
Температура воздуха во время использования	0° - 35 °С
Относительная влажность во время использования	20-80 RH
Температура хранения	5° - 35°С
Относительная влажность во время хранения	20 - 80 RH
Безопасность	защита от перегрева, короткого замыкания и перегрузки

12. КОМПЛЕКТАЦИЯ

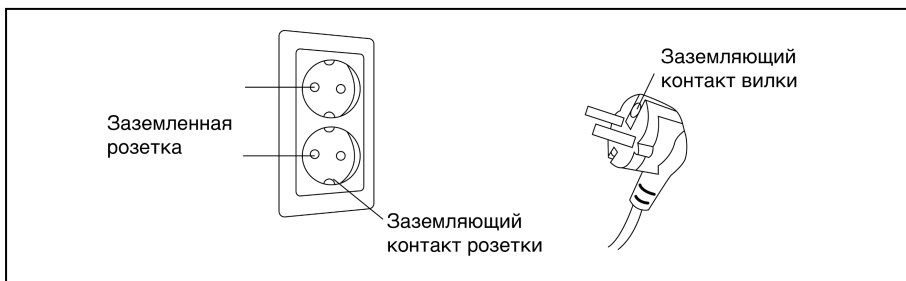
Массажное кресло Orlauf Dove	1 шт.
Кабель питания	1 шт.
Планшет управления	1 шт.
Подставка под планшет управления	1 шт.
Инструкция по эксплуатации и обслуживанию	1 шт.
Гарантийный талон	1 шт.
Флаер	2 шт.

13. ГАРАНТИЯ

Мы предоставляем гарантию качества продукции на три года. В случае неправильной сборки, неправильной эксплуатации или самостоятельной замены неисправных деталей наша компания снимает с себя всякую ответственность.

Данная продукция предназначена для домашнего использования. Если неисправность возникла в результате коммерческого использования продукта, компания не несет никакой ответственности.

Если изображения продукта отличаются от настоящего продукта, то верным является внешний вид продукта.

Производитель оставляет за собой право вносить изменения в конструкцию тренажера, не ухудшающие значительно его основные технические характеристики.



Внимание! Массажное кресло предназначено для домашнего использования!

Поставщик/Импортер	ООО "ДЕМО-СПОРТ" 197183, Санкт-Петербург г., Полевая Сабировская ул., дом 54, 035С ИНН: 7805768366 ОГРН: 1207800096888 www.demo-sport.ru/ sales@demo-sport.ru тел. 8-800-775-56-38
Завод-изготовитель	BOHE(FUJIAN) ELECTRONIC TECHNOLOGY CO., LTD NO.13, Yongdasheng Road,Gantang Industry Zone,Fuan City,Ningde City,Fujian Province,China Tel:+86 19005931512
Страна изготовления	КНР
Дата изготовления	Указана на этикетке
Гарантия	36 месяцев

Оборудование сертифицировано в соответствии с ТР ТС.



ORLAUF

