



РУКОВОДСТВО

ЭКСПЛУАТАЦИЯ, ОБСЛУЖИВАНИЕ

ORLAUF MOMO



Массажное кресло
для дома со статичным
роликовым механизмом

Сервисная поддержка



Актуальная инструкция



СОДЕРЖАНИЕ

1. Меры безопасности	5
2. Обзор внешнего вида	7
2.1 Вид спереди и внешние детали	7
2.2 Массажный механизм кресла	8
2.3 Динамики массажного кресла	8
3. Сборка	9
3.1 Сборка	9
3.2 Перемещение массажного кресла	13
4. Подготовка к использованию	15
4.1 Проверьте пространство вокруг массажного кресла	15
4.2 Убедитесь в отсутствии посторонних предметов в массажном кресле	16
4.3 Включите питание кресла	17
5. Включение и выключение массажного кресла	18
5.1 Включение массажного кресла	18
5.2 Начало сеанса массажа	19
5.3 Пауза и отключение	19
6. Планшет управления	20
7. Чистка и уход	22
7.1 Уход за обивкой из искусственной кожи	22
7.2 Уход за пластиковыми частями кресла	23
8. Анализ и устранение неисправностей	24
9. Порядок заземления	25
10. Спецификация	26
11. Комплектация	27
12. Гарантия	28

РУКОВОДСТВО ПО СБОРКЕ, ЭКСПЛУАТАЦИИ И ОБСЛУЖИВАНИЮ

Уважаемый покупатель!

Поздравляем с удачным приобретением! Вы купили массажное кресло Orlauf Momo, которое сочетает в себе передовые технологии и современный дизайн. Регулярное использование этого кресла поможет вам улучшить самочувствие и снять накопившееся напряжение.

Прежде чем приступить к эксплуатации массажного кресла, внимательно изучите данное руководство, чтобы ознакомиться с его техническими и функциональными особенностями. Обязательно сохраняйте данную инструкцию, чтобы всегда иметь под рукой перечень всех функций и правила эксплуатации. Обращаем внимание на обязательное соблюдение правил безопасности при использовании кресла.

Если у вас возникли какие-либо вопросы по эксплуатации массажного кресла, свяжитесь со службой технической поддержки или уполномоченным дилером, у которого вы его приобрели.



Внимательно прочитайте всю инструкцию перед использованием данного изделия. Сохраните ее для дальнейшего обращения.

1. МЕРЫ БЕЗОПАСНОСТИ

Если использовать массажное кресло неосторожно, есть риск получения травмы. Пожалуйста, соблюдайте технику безопасности:

- не используйте массажное кресло в местах с высокой влажностью воздуха, например, в сауне, возле бассейна, в ванной комнате и т.д.;
- не используйте кресло на улице и в местах с прямым солнечным светом;
- всегда выключайте кресло из розетки, чтобы предотвратить повреждения из-за скачков напряжения в сети;
- никогда не подключайте и не отключайте питание кресла мокрыми руками;
- не оставляйте кресло без присмотра, если его используют люди с ограниченными возможностями или дети;
- используйте массажное кресло только по прямому назначению, как описано в данной инструкции;
- кресло предназначено для использования только одним человеком одновременно;
- не используйте никакие дополнительные аксессуары, кроме рекомендованных производителем;
- не вставляйте, не садитесь и не прыгайте на секции для ног, спинке и подлокотниках кресла - это может привести к травмам или неисправности оборудования;
- всегда своевременно очищайте массажное кресло от загрязнений, пыли и мусора;
- не вставляйте посторонние предметы в отверстия и ниши массажного кресла;
- не тяните за кабель питания, чтобы отключить или передвинуть массажное кресло;
- если во время работы отключилось питание, переведите выключатель питания в положение «О» и затем отключите вилку от розетки — это предотвратит любые проблемы во время повторного включения питания;
- если вы обнаружили повреждения в обшивке кресла, немедленно прекратите его использование и обратитесь в сервисный центр;
- данное массажное кресло предназначено исключительно для домашнего использования;
- проконсультируйтесь с врачом перед использованием массажного кресла, если вы беременны, проходите медицинское лечение, используете электронные медицинские

импланты, например, кардиостимулятор и другие возможные противопоказания;

- проконсультируйтесь с врачом, если у вас есть одно из следующих заболеваний: злокачественные опухоли, болезни сердца, боли в пояснице, искривление или травмы позвоночника, остеопороз или хронические заболевания в состоянии рецидива;
- если вы испытываете боль при использовании массажного кресла, немедленно прекратите массаж и проконсультируйтесь с врачом;
- никогда не массируйте опухшие или воспаленные части тела;
- не используйте массажное кресло более 30 минут за 1 сеанс;
- это массажное кресло не является медицинским оборудованием и предназначено для обеспечения комфортного массажа и отдыха, поэтому оно не может заменить профессиональное медицинское лечение;
- перегрев может быть признаком неправильного использования массажного кресла — в этом случае немедленно выключите кресло и выньте вилку из розетки;
- перед использованием массажного кресла снимите с себя часы и другие аксессуары, а также убедитесь, что в карманах нет никаких предметов;
- держите детей подальше от выдвижной секции для ног и других подвижных частей.

Внимание:



- *не садитесь в кресло в мокрой одежде и не допускайте попадания на него жидкости;*
- *избегайте контакта внешней поверхности кресла с колющими и режущими предметами;*
- *никогда не снимайте чехол кресла и не пытайтесь ремонтировать кресло самостоятельно.*

2. ОБЗОР ВНЕШНЕГО ВИДА

2.1 Вид спереди и внешние детали



Рисунок 1 — Внешние детали массажного кресла

2.2 Массажный механизм кресла



Рисунок 2 — Детали массажного механизма

2.3 Динамики массажного кресла

Название устройства для подключения по Bluetooth — Orlauf Momo.

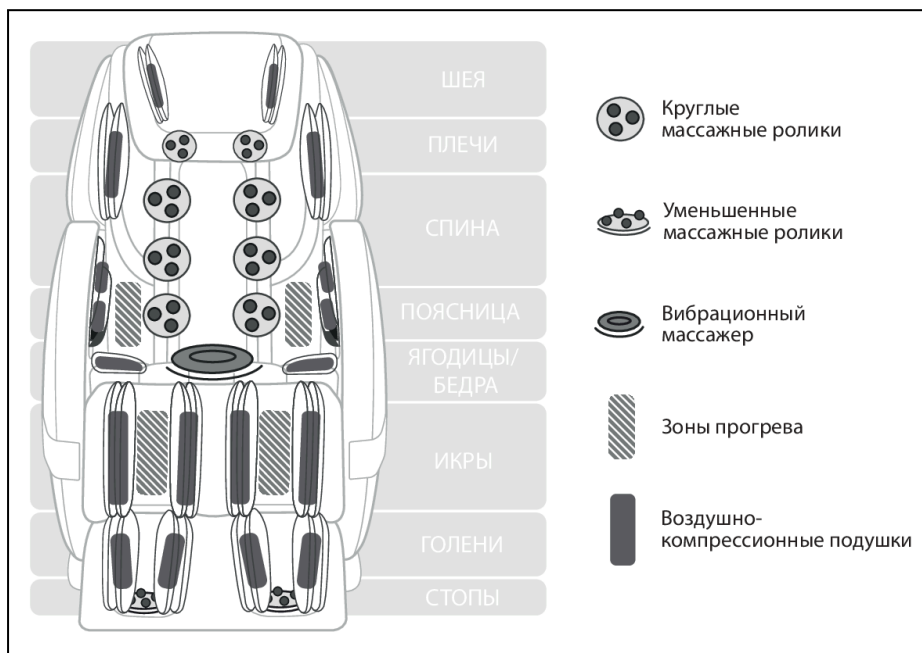

Примечание! Динамики кресла с помощью Bluetooth могут подключаться одновременно только к одному устройству с Bluetooth. Пожалуйста, после использования выключите Bluetooth на своем устройстве, чтобы другие пользователи могли подключиться к колонкам.

3. СБОРКА

3.1 Сборка

Установка боковых накладок подголовника

Подсоедините трубку накладки к штуцеру с трубкой, расположенной в спинке кресла. С помощью металлического крепления присоедините накладку к спинке. Повторите то же самое для другой стороны.



Рисунок 3 — Крепление боковых накладок подголовника

Установка накидки на спинку кресла

- Положите накидку на спинку кресла. Трубку, расположенную сверху в спинке, проденьте в специальное отверстие в верхней части накидки. Сверху закрепите накидку с помощью застежки-молнии.
- Контакт в нижней части накидки соедините с контактом, расположенным в нижней части спинки кресла. Закрепите накидку по бокам с помощью текстильных застежек липучек.

- Прикрепите трубку, идущую от подголовника, к штуцеру трубки, расположенной в верхней части спинки кресла. Закрепите подголовник на накидке с помощью двух липучек.

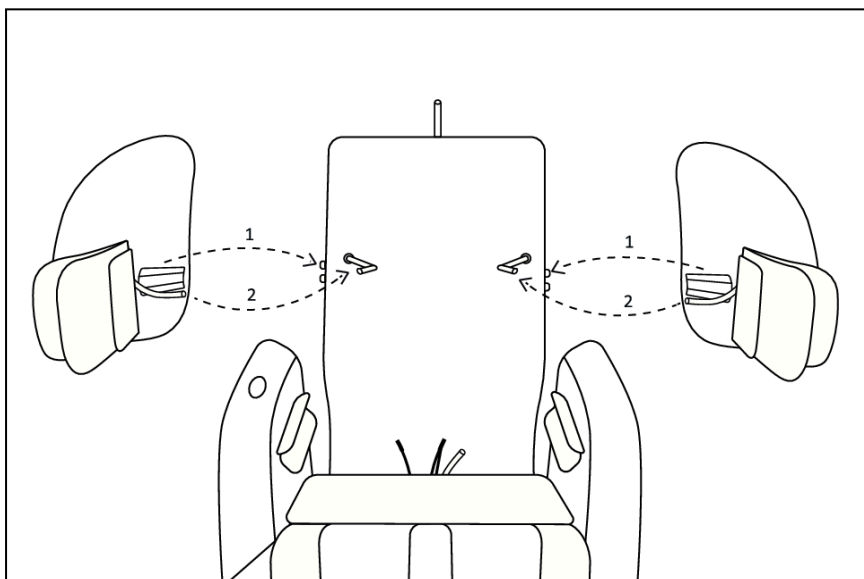

Рисунок 4 — Крепление накидки на спинку

Установка подушки сиденья и накладки-подушки на подголовник

- Соедините контакт подушки с контактом, расположенным в нижней части кресла, а также прикрепите трубку подушки к штуцеру с трубкой в кресле. Закрепите подушку с помощью липучки.
- Соедините воздушную трубку накладки-подушки с воздушной трубкой, расположенной в верхней части кресла в области подголовника. Закрепите накладку с помощью липучки.

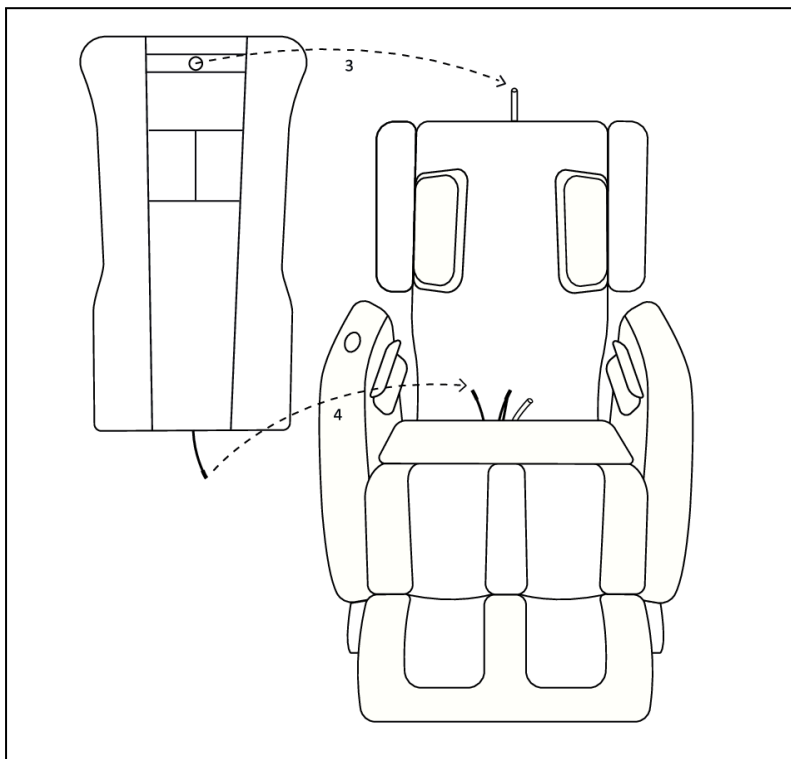

Рисунок 5 — Крепление подголовника и подушки сиденья

Установка подставки для планшета

Вставьте подставку для планшета в специальное крепление на подлокотнике. Нажмите на подставку и поверните ее по часовой стрелке, чтобы закрепить. Поверните подставку против часовой стрелки, чтобы ее снять.

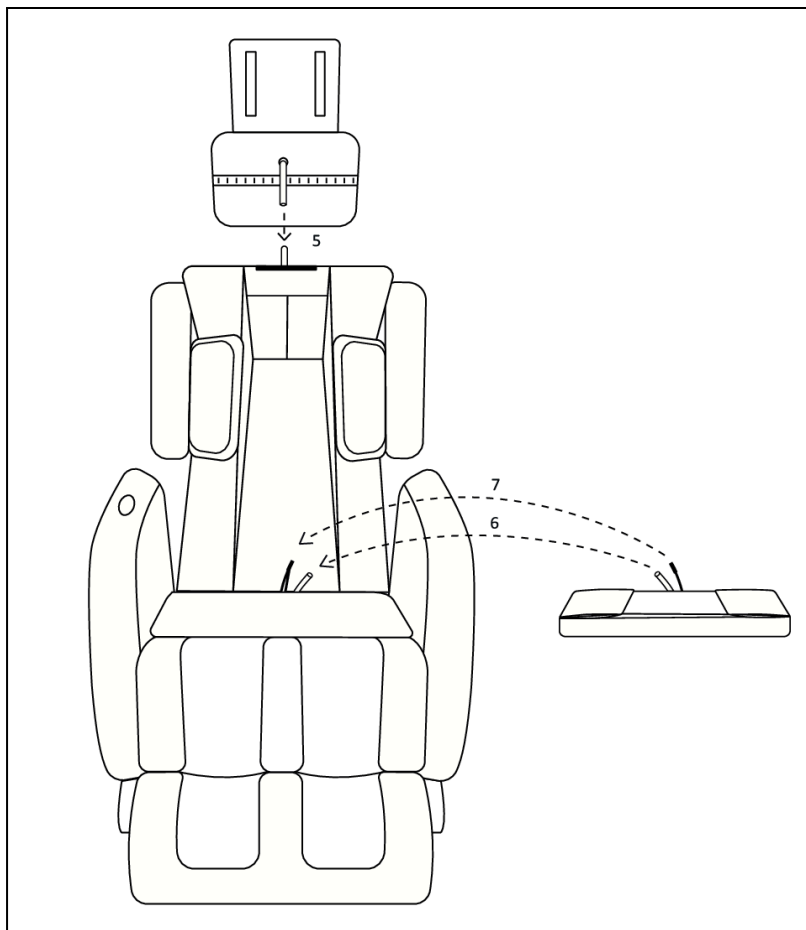

Рисунок 6 — Крепление подставки для планшета управления

3.2 Перемещение массажного кресла

Массажное кресло тяжелое и габаритное, поэтому не рекомендуется перемещать его в одиночку.

Вариант 1: перемещение с помощью транспортировочных роликов

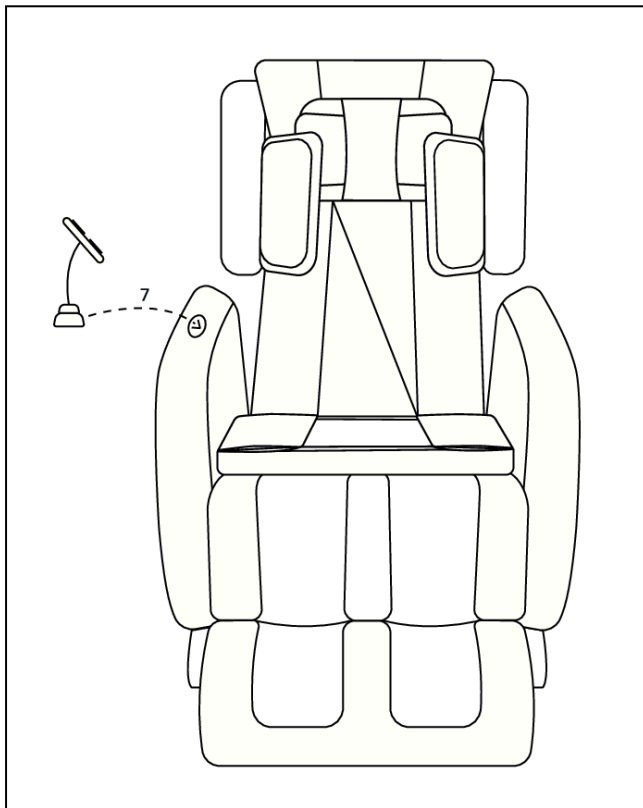
При перемещении кресла один человек должен поддерживать его за спинку, другой — за нижние части боковин. Отклоните таким способом кресло на 45 градусов, пока оно не встанет на транспортировочные ролики.

Не отклоняйте спинку слишком сильно, кресло может опрокинуться и придавить человека.



Рисунок 7 — Перемещение массажного кресла с помощью транспортировочных роликов

Вариант 2: без использования транспортировочных роликов

Крепко ухватитесь правой рукой за нижнюю часть кресла (за опору), левой рукой держите нижнюю часть спинки кресла. Поднимите его и переместите.

Обратите внимание, что вес кресла достаточно большой, поэтому для перемещения нужно как минимум два человека. Есть риск сорвать спину, будьте аккуратны!

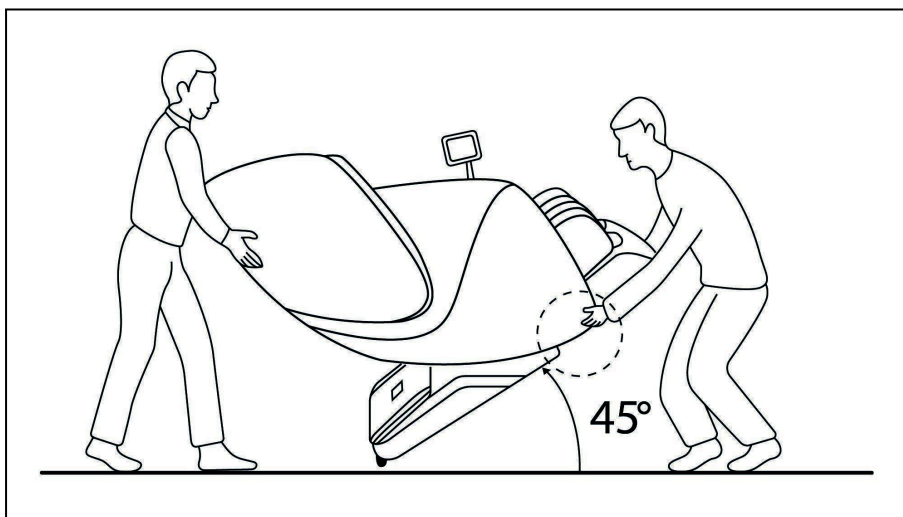

Рисунок 8 — Перемещение массажного кресла без использования транспортировочных роликов

Примечание!

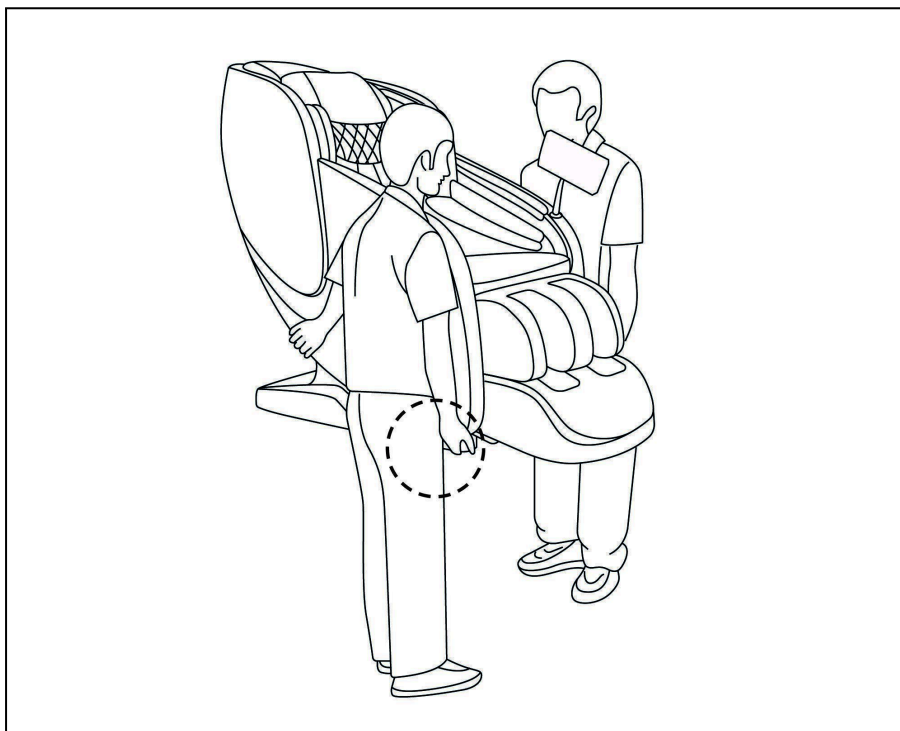

- Не тащите и не толкайте кресло, пока оно не установлено в нужное место.
- При перемещении не держитесь за пластиковые части или за модуль питания. Можно повредить кресло или получить удар током.
- Не перемещайте кресло, если в нем кто-то сидит.
- Перед тем как перемещать кресло, убедитесь, что оно отключено от сети.
- Можно подложить коврик под транспортировочные ролики, если боитесь поцарапать пол.

4. ПОДГОТОВКА К ИСПОЛЬЗОВАНИЮ

4.1 Проверьте пространство вокруг массажного кресла

Убедитесь, что рядом с креслом нет маленьких детей, домашних животных или других объектов.



Рисунок 9 — Перед массажным креслом и за ним не должно быть посторонних предметов, домашних животных и детей

4.2 Убедитесь в отсутствии посторонних предметов в массажном кресле

- Перед тем как приступить к массажу, убедитесь, что между любыми его частями нет посторонних предметов.
- Не размещайте руки, ладони или голову между спинкой кресла и внутренней поверхностью накидки спинки.
- Не сажайте домашних животных на массажное кресло, его спинку или подлокотники.

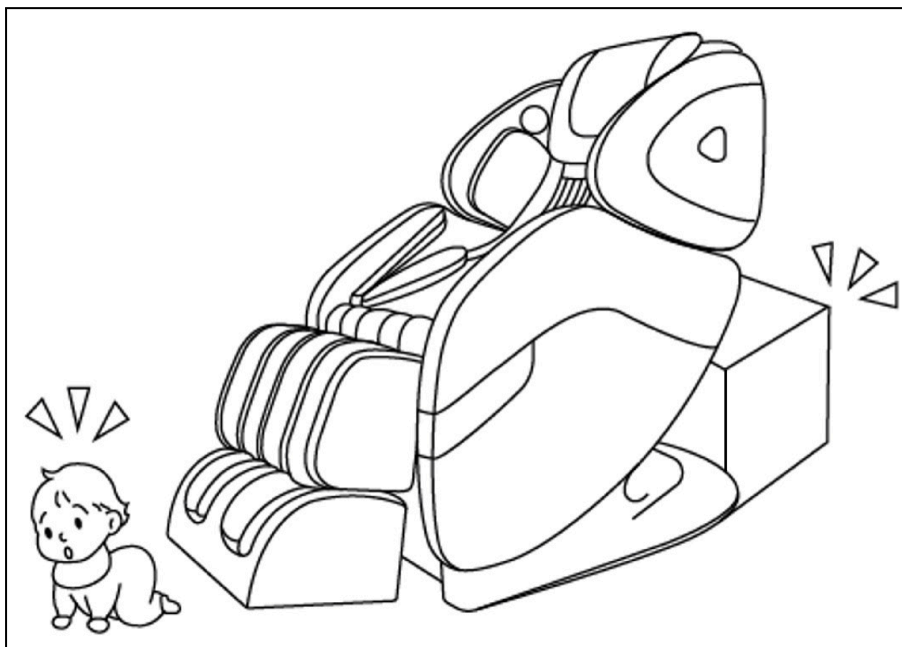

Рисунок 10 — Части массажного кресла, в которые могут попасть посторонние предметы

4.3 Включите питание кресла

- Плотно вставьте разъем питания в розетку блока сетевого выключателя.
- Вставьте вилку шнура питания в сетевую розетку.
- Переведите переключатель в положение «I».

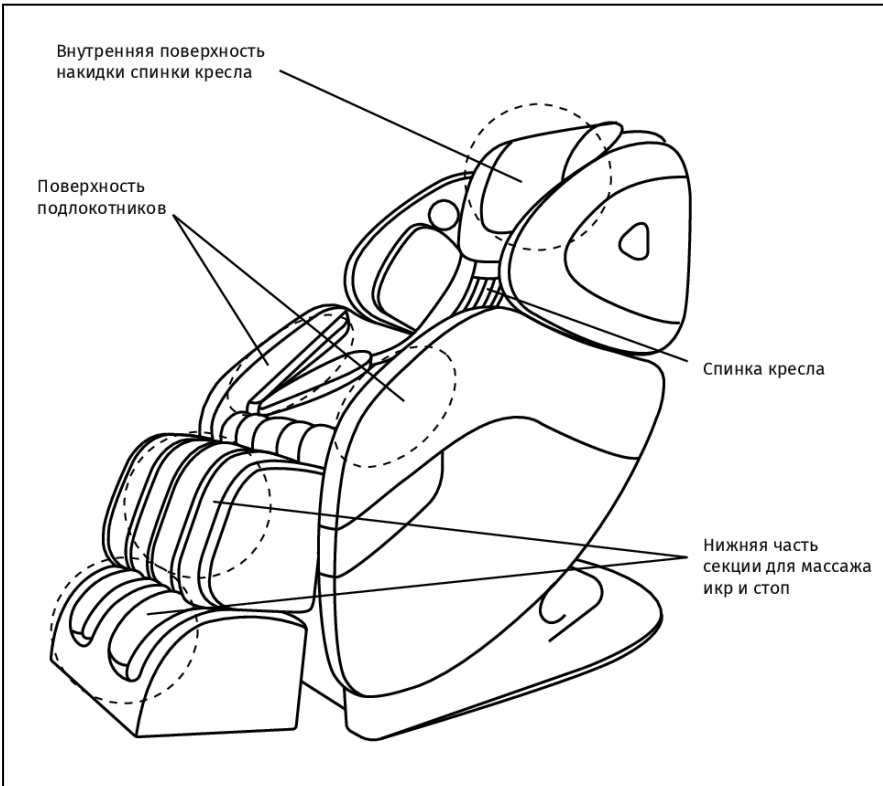

Рисунок 11 – Правильное включение массажного кресла

5. ВКЛЮЧЕНИЕ И ВЫКЛЮЧЕНИЕ МАССАЖНОГО КРЕСЛА

5.1 Включение массажного кресла

Убедитесь, что кнопка на задней панели питания находится в положении «О». Вставьте штепсель кабеля питания в разъем кресла. Убедитесь, что он не болтается в гнезде. Затем подключите кабель питания к розетке. Переключите кнопку питания в положение «I».

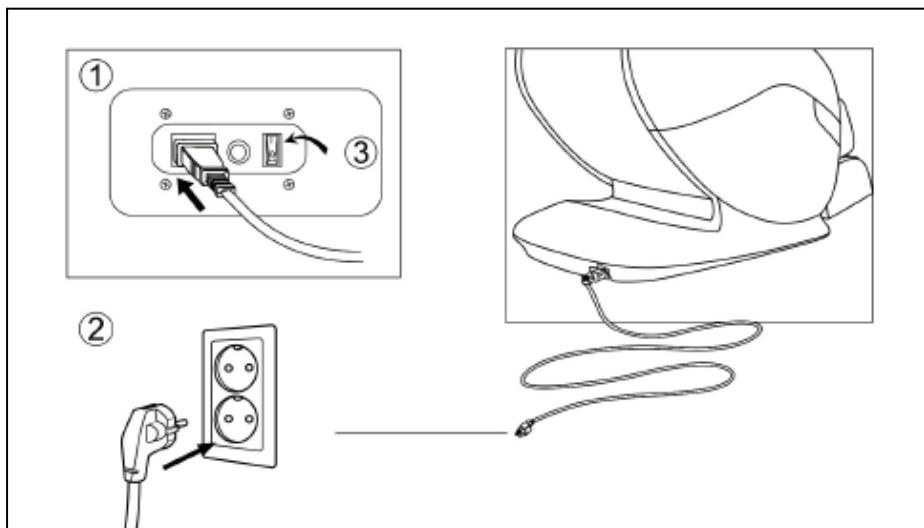

Не трогайте кабель питания, розетку или разъем мокрыми или влажными руками!





Рисунок 12 — Подключение массажного кресла

5.2 Начало сеанса массажа

Сядьте в кресло. Для включения зажмите кнопку Вкл/Выкл на 1 секунду.

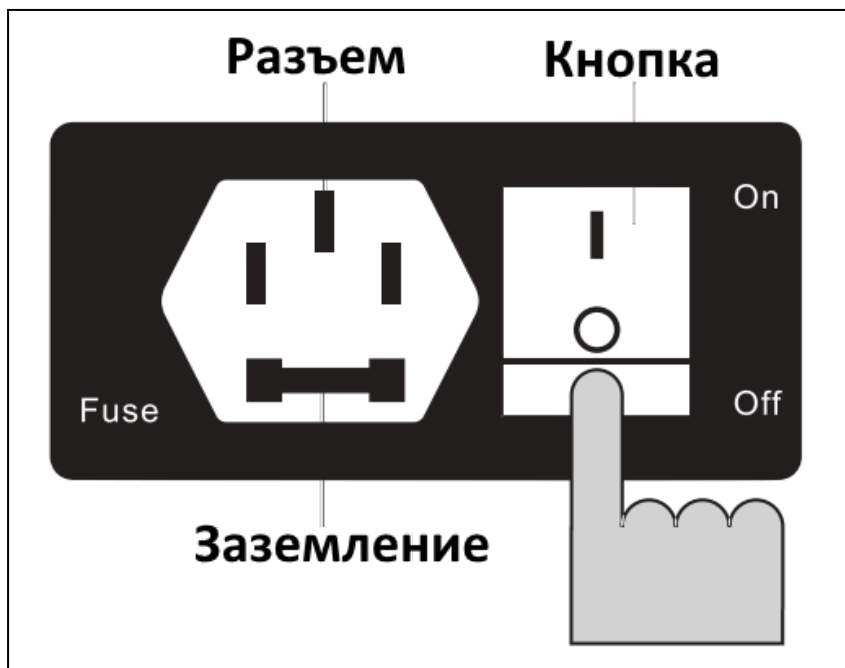
5.3 Пауза и отключение

- **Принудительная остановка.** Нажмите на значок «» на планшете управления для остановки работы кресла. Не покидайте кресла до полного поднятия спинки. Для повторного запуска массажа снова нажмите эту кнопку.
- **Окончание массажа.** Выключите кнопку на задней панели питания после полного выключения кресла.

6. ПЛАНШЕТ УПРАВЛЕНИЯ



Рисунок 13 — Планшет управления

- **Вкл/Выкл.** Запускает и останавливает все функции массажного кресла.
- **Аэромассаж шеи и ног.** Запускает воздушно-компрессионный массаж шеи, ног и стоп.
- **Аэромассаж рук и бедер.** Запускает воздушно-компрессионный массаж плеч, рук и бедер.
- **Авто аэромассаж.** Запускает воздушно-компрессионный массаж одновременно всех зон.
- **Давление аэромассажа +.** Увеличивает интенсивность воздушно-компрессионного воздействия.
- **Давление аэромассажа -.** Уменьшает интенсивность воздушно-компрессионного воздействия.
- **Роликовый массаж шеи.** Запускает роликовый массаж шеи и плеч.
- **Роликовый массаж спины.** Запускает роликовый массаж спины и поясницы.
- **Вращение роликов.** Позволяет выбрать направление вращения роликов - по часовой стрелке или против.

- **Скорость +.** Увеличивает скорость работы массажных роликов.
- **Скорость -.** Уменьшает скорость работы массажных роликов.
- **Авто режим.** Позволяет выбрать одну из 6 встроенных автопрограмм.
- **Время.** Изменяет время работы кресла до 30 минут. Можно настроить время сеанса на 5, 10, 15, 20, 25 или 30 минут.
- **Zero-G.** Переводит кресло в положение "нулевой гравитации". Повторное нажатие возвращает кресло в исходное положение.
- **Прогрев.** Включает функцию прогрева поясницы и икр. Повторное нажатие отключает эту функцию.
- **Вибромассаж бедер.** Запускает вибрационный массаж бедер.
- **Массаж стоп.** Включает и выключает разминающий роликовый массаж стоп.
- **Подъем.** Переводит кресло в вертикальное положение.
- **Опускание.** Переводит кресло в горизонтальное положение.

7. ЧИСТКА И УХОД

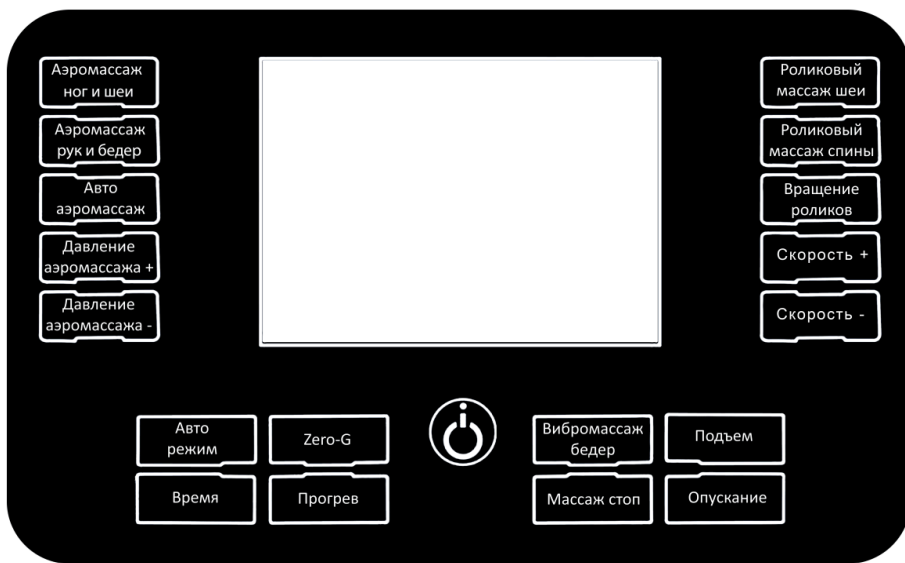
7.1 Уход за обивкой из искусственной кожи

- Протирайте искусственную кожу мягкой сухой тканью.
- Не используйте концентрированные чистящие средства и средства с содержанием спирта.
- При использовании специальной ткани для чистки искусственной кожи следуйте инструкции на упаковке.
- Не сушите поверхность с помощью фена.
- Ткань для очистки кресла может быть окрашена. Поэтому будьте осторожны при очистке поверхности кресла джинсовой или цветной тканью.
- Синтетическая кожа кресла может обесцветиться при контакте с окрашенными волосами, поэтому место контакта с обивкой защищайте полотенцем.
- Если загрязнение удаляется с трудом, намочите меламиновую губку в нейтральном моющем средстве и используйте ее, чтобы очистить поверхность.

Если искусственная кожа очень грязная, воспользуйтесь методом очистки, указанным ниже:

- положите кусок мягкой ткани в воду или в 3-5% нейтральное моющее средство, затем выжмите его;
- протрите мягкой тканью загрязненную поверхность;
- протрите загрязненную поверхность снова, чтобы удалить остатки моющего средства;
- протрите поверхность сухой мягкой тканью;
- дайте искусственной коже высохнуть естественным образом.

7.2 Уход за пластиковыми частями кресла

- Намочите кусок мягкой ткани в чистой воде или в теплой воде с нейтральным чистящим средством. Выжмите ткань и протрите ею пластиковую поверхность.
- Протрите поверхность мягкой тканью, предварительно смоченной в чистой воде и отжатой.
- Дайте пластиковым деталям высохнуть естественным образом.



- Не используйте для очистки химические моющие средства с содержанием растворителя, бензина или спирта.
- Перед тем как протереть пульт управления, еще раз тщательно выжмите ткань.



Рисунок 14 — Средства для очищения массажного кресла

8. АНАЛИЗ И УСТРАНЕНИЕ НЕИСПРАВНОСТЕЙ

Раздел о наиболее распространенных проблемах, которые могут возникнуть при эксплуатации. Если рекомендации не помогли, свяжитесь с сервисным центром или его представителем.

Таблица 1 – Возможные проблемы и способы их решения

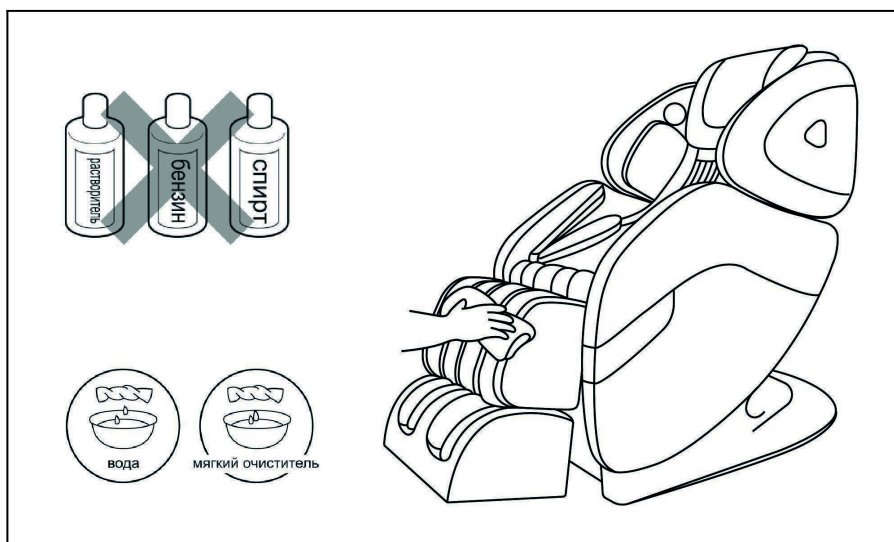
Проблема	Возможная причина	Решение
Массажное кресло не работает.	<ol style="list-style-type: none">1. Массажное кресло неправильно подключено к питанию.2. Автоматическое время сеанса массажного кресла закончилось, поэтому оно выключилось и перешло в режим ожидания.3. Возможно, вы использовали массажное кресло более 45 минут без перерыва, из-за чего сработала защита от перегрева.4. На массажное кресло была оказана чрезмерная нагрузка, например, превышен максимальный допустимый вес.	<ol style="list-style-type: none">1. Проверьте соответствие напряжения питания массажного кресла напряжению в вашей сети, затем снова подключите кресло.2. Если хотите продолжить массаж, повторно нажмите кнопку I/O (Вкл/Выкл).3. Отключите массажное кресло от сети и дайте ему остыть 60 минут. После чего можете использовать массажное кресло снова.4. Уберите лишнюю нагрузку с массажного кресла и запустите его снова.
Массажное кресло сильно нагрелось.	Массажное кресло непрерывно работало длительное время.	Отключите массажное кресло от сети и дайте ему остыть в течение 60 минут, после чего вы сможете использовать его снова.
Во время работы массажное кресло издает шум работающих механизмов.	Шум вызван работой моторов и насосов массажного кресла.	Шум от механизмов может быть слышен. Это нормально и не означает, что массажное кресло неисправно.

9. ПОРЯДОК ЗАЗЕМЛЕНИЯ

Массажное кресло должно быть обязательно заземлено. Если оно неисправно или сломано, заземление обеспечивает путь наименьшего сопротивления для электрического тока, что уменьшает риск удара током. Это массажное кресло оснащено сетевым шнуром со штекером и вилкой, имеющими заземляющий провод.



Внимание! Вилка должна быть соединена с розеткой, имеющей заземляющий контакт, и установлена в соответствии со всеми правилами заземления.

Неправильное подключение массажного кресла к сети питания может привести к удару электрическим током. Проверьте правильность подключения с квалифицированным электриком или специалистом сервисного центра. Если вилка массажного кресла не подходит к сетевой розетке, закажите установку подходящей розетки у квалифицированного электрика.

Это массажное кресло предназначено для питания от сети с напряжением 220В и имеет вилку заземления, как показано ниже. Убедитесь, что кресло подключено к розетке, имеющей такую же конфигурацию, что и вилка. Для данного массажного кресла не требуется переходной адаптер сетевой вилки.



Рисунок 15 — Правильное заземление массажного кресла

10. СПЕЦИФИКАЦИЯ

Модель	Мото
Напряжение питания	220 В
Частота	50 Гц
Мощность	80 Вт
Таймер	5, 10, 15, 20, 25, 30 минут
Максимальное время работы	30 минут
Максимальный вес пользователя	140 кг
Габариты в вертикальном положении (ДхШхВ)	115x73x113 см
Габариты в разложенном положении (ДхШхВ)	168x73x80 см
Габариты упаковки (ДхШхВ)	108x75x71 см
Вес нетто	40 кг
Вес брутто	49 кг
Температура воздуха во время использования	0° - 35 °С
Относительная влажность во время использования	20 - 80 RH
Температура хранения	5° - 35°С
Относительная влажность во время хранения	20 - 80 RH
Безопасность	защита от перегрева, короткого замыкания и перегрузки

11. КОМПЛЕКТАЦИЯ

Массажное кресло Orlauf Momo	1 шт.
Боковая накладка подголовника	1 комплект из правой и левой накладок
Накидка-подушка на подголовник кресла	1 шт.
Подушка на сиденье	1 шт.
Накидка на спинку кресла	1 шт.
Кабель питания	2 шт.
Планшет управления	1 шт.
Пластиковый держатель для планшета	1 шт.
Шестигранный ключ на 5 мм	1 шт.
Пластиковый Т-образный переходник для трубок подачи воздуха	2 шт.
Инструкция по эксплуатации и обслуживанию	1 шт.
Гарантийный талон	1 шт.
Флаер	2 шт.

12. ГАРАНТИЯ

Мы предоставляем гарантию качества продукции на два года. В случае неправильной сборки, неправильной эксплуатации или самостоятельной замены неисправных деталей наша компания снимает с себя всякую ответственность.

Данная продукция предназначена для домашнего использования. Если неисправность возникла в результате коммерческого использования продукта, компания не несет никакой ответственности.

Если изображения продукта отличаются от настоящего продукта, то верным является внешний вид продукта.

Производитель оставляет за собой право вносить изменения в конструкцию массажного кресла, не ухудшающие значительно его основные технические характеристики.



Внимание! Массажное кресло предназначено для домашнего использования.

Поставщик/Импортер	ООО "ДЕМО-СПОРТ" 197183, Санкт-Петербург г., Полевая Сабиловская ул., дом 54, 035С, ИНН: 7805768366 ОГРН: 1207800096888 www.demo-sport.ru/ sales@demo-sport.ru тел. 8-800-775-56-38
Завод-изготовитель	Ningde Brilliant Massager CO., LDT. 231D, building 2, No.6, Fuxin East Road, Chengbei street Fu'an City, Ningde City. Fujian Province, China Tel: (+086)185-9760-5061
Страна изготовления	КНР
Дата изготовления	Указана на этикетке
Гарантия	24 месяца

Оборудование сертифицировано в соответствии с ТР ТС.



ORLAUF

