



РУКОВОДСТВО

ЭКСПЛУАТАЦИЯ, ОБСЛУЖИВАНИЕ

ORLAUF SENSE



ПеркуSSIONный
массажер

ORLAUF

WELLNESS



СОЦСЕТИ

Узнавайте первыми
о новинках и акциях



ОФФЛАЙН МАГАЗИНЫ

Протестируйте
перед покупкой
и получите экспертную
консультацию



СЕРВИС

Получите оперативную
сервисную поддержку
и ответы на вопросы

Пн-Пт:

10:00 — 18:00 (GMT+3)

📞 8 (999) 063-51-40

📞 8 (800) 707-24-88

ORLAUF.COM



Актуальные
инструкции



Сервисная поддержка



Актуальная инструкция



СОДЕРЖАНИЕ

1. Меры предосторожности	5
1.1 Правила безопасности при использовании электроприбора	5
1.2 Правила использования массажера	6
1.3 Правила хранения и эксплуатации	7
2. Комплектация	8
3. Распаковка	9
4. Устройство массажера	10
5. Сменные насадки массажера	11
6. Управление и функции массажера	13
7. Зарядка массажера	15
8. Правила эксплуатации аккумулятора	16
9. Устранение неисправностей	17
10. Спецификация	18

РУКОВОДСТВО ПО ЭКСПЛУАТАЦИИ И ОБСЛУЖИВАНИЮ

Уважаемый покупатель!

Поздравляем с удачным приобретением! Вы купили массажер, который сочетает в себе передовые технологии и современный дизайн. Постоянно используя его, вы сможете улучшить свое самочувствие и снять накопившееся напряжение.

Прежде чем приступить к эксплуатации массажера, внимательно изучите настоящее руководство, чтобы ознакомиться с его техническими и функциональными особенностями. Обязательно сохраняйте данную инструкцию, чтобы всегда иметь под рукой перечень всех функций и правила эксплуатации. Обращаем внимание на обязательное соблюдение правил безопасности при использовании массажера.

Если у вас возникли какие-либо вопросы по эксплуатации, свяжитесь со службой технической поддержки или уполномоченным дилером, у которого вы приобрели массажер.



Внимательно прочитайте всю инструкцию перед использованием данного продукта. Сохраните ее для дальнейшего обращения.

1. МЕРЫ ПРЕДОСТОРОЖНОСТИ

1.1 Правила безопасности при использовании электроприбора

Чтобы избежать риска травм, перегрева устройства или повреждения его компонентов, соблюдайте следующие меры предосторожности:

- используйте массажер только по назначению, как указано в этом руководстве;
- не используйте устройство в ванной, под душем или рядом с раковиной — массажер не является водонепроницаемым;
- не допускайте попадания влаги на корпус массажера, разъемы и кабель для зарядки;
- следите, чтобы во время зарядки массажера шнур для зарядки не перегибался, не перекручивался, не находился под натяжением и не прижимался к посторонним предметам;
- не прикасайтесь к кабелю для зарядки мокрыми руками;
- держите шнур для зарядки подальше от нагретых поверхностей;
- заряжайте массажер только с использованием рекомендованных зарядных устройств и кабелей;
- не подключайте устройство к поврежденному источнику для зарядки;
- не накрывайте массажер во время работы и не используйте его под подушками или одеялами — это может привести к перегреву;
- не нажимайте повторно на кнопку питания в течение короткого промежутка времени;
- перед каждым использованием осматривайте корпус массажера;

не используйте устройство при наличии видимых повреждений, таких как трещины или вздутия;

- не допускайте падения предметов на массажер и проливания жидкости;
- убедитесь, что на устройстве или вашей одежде нет булавок, металлических застёжек и других посторонних предметов;
- не разбирайте массажер и не пытайтесь отремонтировать его самостоятельно; при неисправности обратитесь в сервисный центр;
- храните массажер в недоступном для детей месте.

1.2 Правила использования массажера

- Массажер не является медицинским прибором и не предназначен для лечения или профессионального применения.
- Используйте массажер только так, как указано в инструкции, и не применяйте дополнительные аксессуары, не одобренные производителем.
- Устройство предназначено исключительно для взрослых пользователей. Дети и лица с ограниченными возможностями могут использовать массажер только под присмотром.
- Перед первым использованием рекомендуется проконсультироваться с врачом, особенно при наличии хронических заболеваний, кардиостимуляторов или металлических имплантатов.
- Не используйте массажер при плохом самочувствии, высокой температуре, воспалениях, варикозном расширении вен, тромбозе, онкологических заболеваниях, кожных высыпаниях, повреждениях кожи, во время беременности, а также при других противопоказаниях.
- Не направляйте массажер на голову, позвоночник, шею, почки,

половые органы или область щитовидной железы.

- Если во время массажа вы почувствуете боль, дискомфорт или онемение — немедленно прекратите использование и обратитесь к врачу.
- Не используйте массажер одновременно с другими устройствами для прогрева, например, электрическим одеялом.
- Не вставляйте посторонние предметы в отверстия массажера.
- Не роняйте массажер и не используйте его при механических повреждениях.
- Не используйте массажер дольше 20 минут без перерыва. Между сеансами рекомендуется делать паузу не менее 10–15 минут для предотвращения перегрева устройства.

1.3 Правила хранения и эксплуатации

- Храните массажер в безопасном, сухом и прохладном месте, вдали от прямых солнечных лучей, влаги и пыли.
- Не подвергайте устройство воздействию высоких или низких температур — это может повредить корпус и внутренние компоненты.
- Используйте массажер только в помещении.
- Избегайте ударов, падений и чрезмерного давления на устройство.
- Чрезмерное или непрерывное использование может привести к перегреву и сократить срок службы массажера. При перегреве остановите сеанс и дайте устройству полностью остыть перед повторным включением.
- Для защиты устройства от пыли и случайных повреждений храните его в защитном кейсе, который входит в комплект.

2. КОМПЛЕКТАЦИЯ

Таблица 1 – Комплектация массажера

Описание	Кол-во
Перкуссионный массажер	1 шт.
Кабель для зарядки с USB Type-C	1 шт.
Сферическая насадка	1 шт.
Плоская насадка	1 шт.
Насадка-пуля	1 шт.
U-образная насадка	1 шт.
Точечная насадка	1 шт.
Контурная насадка	1 шт.
Инструкция по эксплуатации	1 шт.
Гарантийный талон	1 шт.

3. РАСПАКОВКА

- Откройте коробку и достаньте из нее кейс с массажером.
- Откройте кейс и убедитесь, что внутри находятся все комплектующие.
- Перед первым использованием полностью зарядите массажер согласно инструкции из раздела «Зарядка устройства».
- Когда массажер не используется, храните его в защитном кейсе, чтобы предотвратить повреждения и сохранить комплектность устройства.

4. УСТРОЙСТВО МАССАЖЕРА

1. Сменная массажная насадка.
2. Ручка.
3. LED дисплей.
4. Кнопка увеличения интенсивности массажа.
5. Кнопка питания и уменьшения интенсивности массажа.
6. Разъем для зарядки устройства Type-C.



Рисунок 1 – Устройство массажера

5. СМЕННЫЕ НАСАДКИ МАССАЖЕРА

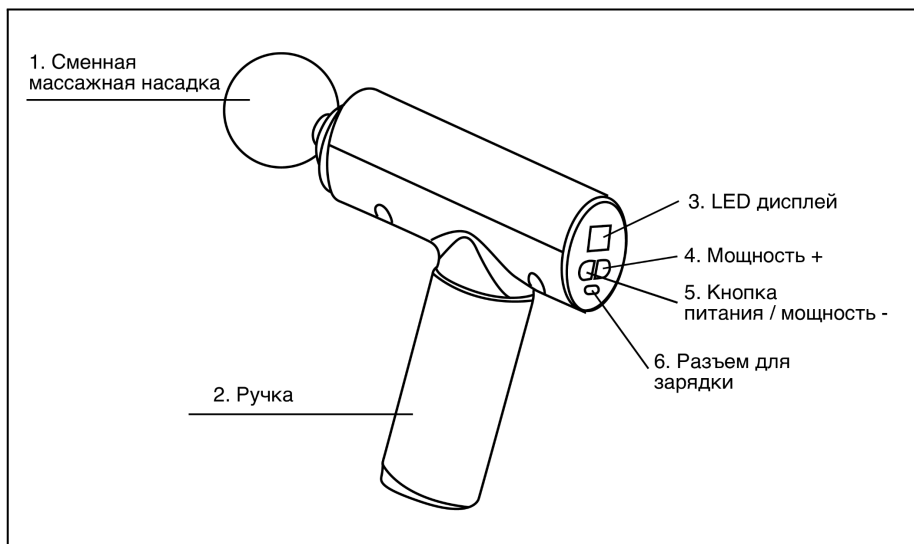

Рисунок 2 — Сменные насадки

1. Сферическая насадка. Для проработки крупных мышечных групп: квадрицепсов, ягодиц, икроножных мышц, живота и плечевого пояса. Мягко массирует ткани, ускоряет кровообращение и способствует быстрому восстановлению после нагрузок.

2. Насадка-пуля. Для точечного глубокого воздействия на триггерные точки, ладони, стопы и сухожилия. Проникает к глубоким слоям, быстро убирает локальную боль и спазмы.

3. U-образная насадка. Для массажа мышц вдоль позвоночника и шеи. Точно воздействует на длинные мышцы, снимает зажимы и восстанавливает подвижность.

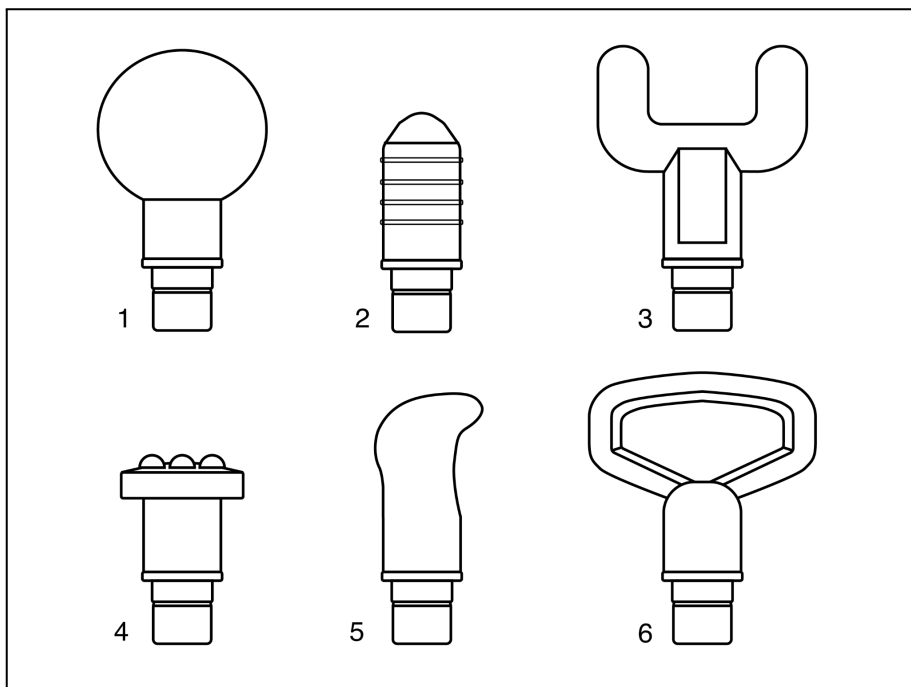
4. Плоская насадка. Для равномерной проработки мягких тканей всего тела: поясницы, грудных мышц, бедер и плеч. Снимает мышечное напряжение, улучшает лимфо и кровообращение.

5. Точечная насадка. Имитирует надавливание пальцем, подходит для точечного массажа области лопаток и грудных мышц. Точно прорабатывает труднодоступные участки, снимает зажимы и способствует глубокому расслаблению.

6. Контурная насадка. Подходит для прямого и бокового массажа крупных мышечных групп, таких как спина, ягодицы и бедра. Эффективно прорабатывает обширные участки тела, помогает снять глубокое напряжение и ускоряет восстановление после тренировок.

6. УПРАВЛЕНИЕ И ФУНКЦИИ МАССАЖЕРА



Рисунок 3 – Панель управления и дисплей массажера

Кнопка питания и уменьшения интенсивности массажа.



- Короткое нажатие в режиме ожидания отображает уровень заряда батареи на дисплее.
- Длительное нажатие (2-3 секунды) на кнопку питания запускает или завершает работу массажера.
- В режиме эксплуатации нажатие на кнопку уменьшает интенсивность массажа.

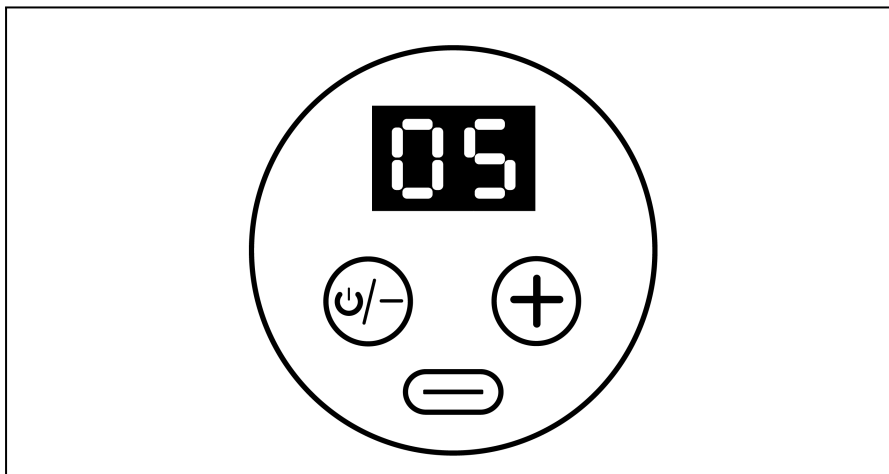
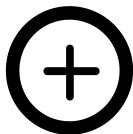

Кнопка увеличения интенсивности массажа.

Короткое нажатие увеличивает интенсивность массажа.



Примечание: массажер можно использовать 1-2 раза в день, не рекомендуется использовать дольше 20 минут за раз.



Примечание: сеанс массажа длится 15 минут, после чего массажер отключается.



Примечание: при легком касании массажная насадка движется в соответствии с установленным уровнем интенсивности, если прижать насадку, то интенсивность увеличится.

7. ЗАРЯДКА МАССАЖЕРА

- Подключите кабель для зарядки к порту Type-C и к порту USB.
- Отсоедините кабель для зарядки после полной зарядки устройства.
- Уровень заряда батареи отображается на дисплее.



Внимание! Массажер не должен использоваться во время зарядки. Проверьте уровень заряда до начала работы с массажером. Полностью зарядите массажер перед первым применением.



Внимание! Во избежание повреждений при резком возобновлении подачи электричества, рекомендуется отсоединить массажер от зарядного устройства во время перебоев с электроэнергией.



Рисунок 4 — Зарядка массажера

8. ПРАВИЛА ЭКСПЛУАТАЦИИ АККУМУЛЯТОРА

Массажер содержит литий-ионный аккумулятор, который необходимо переработать или утилизировать надлежащим образом. Обратитесь в местное управление по утилизации отходов для получения информации о переработке или утилизации аккумуляторов.

Обращение с аккумуляторами:

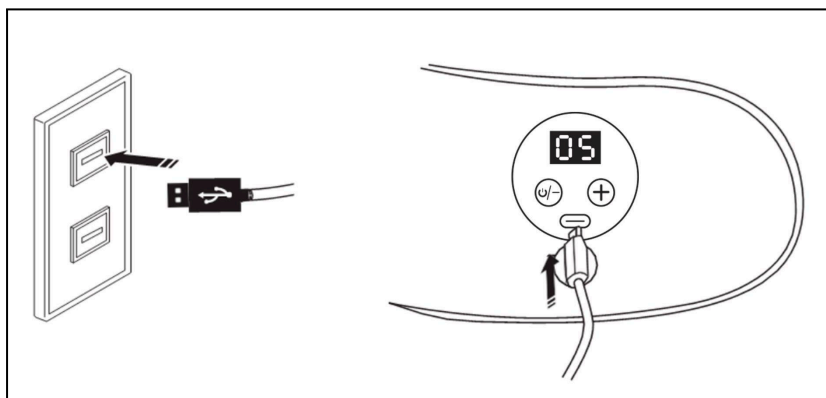
- при контакте с жидкостью из элемента аккумулятора промойте пораженные участки водой и обратитесь за медицинской помощью;
- никогда не бросайте аккумулятор в огонь - это может привести к взрыву;
- не разбирайте, не вскрывайте и не повреждайте аккумулятор;
- для зарядки используйте только оригинальное зарядное устройство из комплекта;
- перед первым использованием полностью зарядите аккумулятор;
- всегда следите за тем, чтобы зарядка проходила правильно и безопасно.

9. УСТРАНЕНИЕ НЕИСПРАВНОСТЕЙ

Раздел о наиболее распространенных проблемах, которые могут возникнуть при эксплуатации. Если рекомендации не помогли, свяжитесь с сервисным центром или его представителем.

Таблица 2 — Возможные неисправности и способы их решения

Проблема	Возможная причина	Возможное решение
Массажер не работает.	1. Низкий уровень заряда устройства. 2. Массажер только что завершил работу (прошло 15 минут с момента начала массажа) и автоматически отключился.	1. Зарядите устройство. 2. Нажмите кнопку питания.
Слабый массаж.	Низкий уровень заряда устройства.	Зарядите устройство.
Массажер сильно нагрелся.	Массажер непрерывно работал длительное время.	Отключите массажер от сети и дайте ему остыть в течение 60 минут, после чего вы сможете использовать его снова.

10. СПЕЦИФИКАЦИЯ

Вид массажа	перкуSSIONный
Массажные манипуляторы, шт.	1
Кол-во массажных насадок, шт.	6
Уровни интенсивности массажа	5
Таймер	автоотключение через 15 минут
Размер (Д*Ш*В), см	15x5x16
Вес нетто, кг	0,5
Вес брутто, кг	0,5
Размер упаковки (Д*Ш*В), см	25x8x19
Напряжение питания	5В 2А
Мощность, Вт	50
Батарея, мАч	1800
Время работы, мин	90
Время зарядки батареи, час	4

Поставщик/Импортер	ООО "ДЕМО-СПОРТ" 197183, Санкт-Петербург г., Полевая Сабиловская ул., дом 54, 035С, ИНН: 7805768366 ОГРН: 1207800096888 www.demo-sport.ru/ sales@demo-sport.ru тел. 8-800-775-56-38
Завод-изготовитель	Fuan Lianhe Health Technology Co., LTD. Building 1, NO.318 Century Avenue, Fuan, Fujian,China Tel: +86 199 5933 3557
Страна изготовления	КНР
Дата изготовления	Указана на этикетке
Гарантия	12 месяцев

Оборудование сертифицировано в соответствии с Техническим Регламентом Таможенного Союза. Производитель оставляет за собой право вносить изменения в конструкцию массажера, не ухудшающие значительно его основные технические характеристики.

В случае возникновения любых неисправностей просим не пытаться устранить проблему самостоятельно, обращайтесь в сервисный центр ООО «ДЕМО-СПОРТ» по телефону 8-800-775-56-38, либо на официальном сайте www.orkauf.com

Сайт производителя <https://orkauf.com/>.



ORLAUF

